

C.N. ROMARM S.A. București
Filiala S. Uzina de Produse Speciale Dragomiresti S.A.
sediu principal: Str. Laminorului, bl. 2, sc. A, et. 4, ap. 80, localitatea Targoviste, jud. Dambovita
sediu secundar: Punct de lucru Comuna Dragomiresti, Intrare Sat Dumbrava, jud. Dâmbovița
Telefon: 0245-632112; Fax: 0245-217807

237/30.01.2019

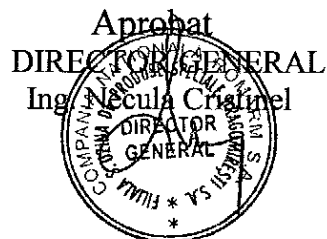

DOCUMENTAȚIE

privind atribuirea contractului de achizitie
CAZAN DE ABUR MEDIE PRESIUNE
CU ARZATOR SI SISTEME DE AUTOMATIZARE SI PROTECTIE;
ECHIPAMENTE SI ACCESORII IN CENTRALA TERMICA ob 29

Cod CPV: 42163000-9 "generatoare de aburi"

Cod CPV: 7132000-7 "servicii de conceptie tehnica"

CUPRINS

Secțiunea I – Fișa de date	- pagina
Secțiunea II – Caiet de sarcini	- pagina
Secțiunea III – Formulare	- pagina
Secțiunea IV – Model de contract	- pagina

FIȘA DE DATE

SECTIUNEA I. ACHIZITORUL

I.1 Denumire, adresa si puncte de contact

Denumire: S. UZINA DE PRODUSE SPECIALE DRAGOMIRESTI S.A.		
Adresa sediu social: Str. Laminorului, bl. 2, sc. A, et. 4, ap. 80, Targoviste - sediu secundar: Punct de lucru Dragomiresti, Intrare Sat Dumbrava, jud. Dâmbovița		
Localitate: Targoviste, jud. Dâmbovița	Cod poștal: 130089	Țara: România
Persoana de contact: Vlad Carmen - sef birou MRPPI	Telefon: 0245.632.112 ; interior 151 0724.377.136	
E-mail: upsprivatizare@yahoo.com manager@upsdragomiresti	Fax: 0245.217.807; 0245.634.551	
Adresa de internet: www.upsdragomiresti.ro		
Program de lucru: luni-vineri: 7.25 - 15.00		

Alte informatii:

1. Punct de contact: **S. Uzina de Produse Speciale Dragomiresti S.A, Punct de lucru Dragomiresti**

Adresa: **Comuna Dragomiresti, intrare Sat Dumbrava, jud. Dambovita**

Telefon: **0245632112; 0245217807**

Alte informații și/sau clarificări pot fi obținute la adresa mai sus menționată: **Punct de lucru Dragomiresti, Biroul Managmentul Restructurarii, Pregatirii pentru Privatizare si Investiții, tel. 0245.632.112, interior 151, de luni până vineri, între orele 8⁰⁰ -14⁰⁰; e-mail: upsprivatizare@yahoo.com**

2. Orice operator economic interesat are dreptul de a solicita **clarificări** privind documentația de atribuire, cu cel puțin **5 zile inainte** de data limita de depunere a ofertelor. Se utilizeaza Formularul 2 din Sectiunea III.

Data limită de transmitere a răspunsului la clarificări: **2 zile inainte de data limita de depunere a ofertelor.**

Solicitările de clarificări și răspunsurile la acestea se transmit prin fax/e-mail sau curier.

Fax: **0245.217.807; 0245.634.551**; E-mail: **upsprivatizare@yahoo.com si manager@upsdragomiresti**

3. Documentația de atribuire se posteaza pe site-ul societatii sau se poate pune la dispoziția operatorilor economici interesați la cerere, la Punct de lucru Dragomiresti, str. Intrarea Dumbrava, jud. Dâmbovița, prin fax, e-mail, posta.

E-mail: **upsprivatizare@yahoo.com**; Fax: **0245.217.807 si 0245.634.551**

4. Oferta se va depune la registratura, Punct de lucru S. U.P.S. Dragomirești S.A. adresa: Comuna Dragomiresti, intrare Sat Dumbrava, jud. Dambovita.

Data limită de depunere a ofertelor și locul depunerii: conform invitatiei de participare.

Orice comunicare, solicitare, informare, notificare trebuie formulată catre SC UPS Dragomiresti SA prin fax., e-mail. Fax: **0245.217.807, 0245.634.551**; E-mail: **upsprivatizare@yahoo.com si manager@upsdragomiresti**

5. Riscurile transmiterii ofertei, inclusiv forta majora, cad in sarcina operatorului economic.

Oferta depusa la o alta adresa a achizitorului, decat cea stabilita in documentatia de atribuire sau dupa expirarea datei limita pentru depunere, se returneaza nedeschisa.

6. Vizitarea amplasamentului

Anterior elaborării ofertei, societatea recomandă ofertanților să viziteze și să examineze amplasamentul și să obțină toate informațiile necesare în vederea elaborării ofertei.

Ofertantii vor completa **Declaratia privind vizitarea amplasamentului**, Formular 19 din Sectiunea III Persoanele se vor prezenta la sediul societății cu act de identitate (BI/CI) și delegații sau documente de reprezentare din partea ofertantului cu semnătura și ștampila acestuia, in baza unei solicitari prealabile cu 24 ore. Vizitarea amplasamentului se poate face între orele 8⁰⁰-14⁰⁰

I.2 Principala activitate

■ altele-filială a Companiei Naționale ROMARM S.A.	■ altele-fabricarea armamentului si munitiei – cod 2540.
--	--

SECTIUNEA II. OBIECTUL CONTRACTULUI

II.1. Descriere

II.1.1 Denumire contract: <i>Cazan de abur medie presiune cu arzator si sisteme de automatizare si protectie;echipamente si accesorii in centrala termica ob.29</i>
II.1.2 Tipul contractului si locul de executare a lucrarilor - Contract de furnizare - S. Uzina de Produse Speciale Dragomiresti S.A., punct de lucru Comuna Dragomiresti, str. Intrarea Dumbrava, jud. Dâmbovița.
II.1.3 Procedura implica – contract de furnizare Criteriul de atribuire - Prețul cel mai scăzut Procedura aplicata : licitatie
II.1.5 Descriere succinta a contractului sau a achizitiei - achizitia, montajul si punerea in functiune a cazanului de abur complet echipat precum si echipamentele conexe din centrala termica.
II.1.6 Clasificare CPV (vocabularul comun privind achizitiile): Cod CPV: 42163000-9 “generatoare de aburi” Cod CPV: 7132000-7 “servicii de conceptie tehnica”
II.1.7 Contractul intra sub incidenta acordului privind contractele de achizitii publice - Nu
II.1.8 Impartire in loturi - Nu.
II.1.9 Vor fi acceptate variante - Nu

II.2 CANTITATEA SAU DOMENIUL CONTRACTULUI

II.2.1 Cantitatea totala - valoarea estimata fara TVA: 650.000 lei,
II.2.2 Optiuni - Nu

II. 3 Durata contractului sau termenul pentru finalizare

Termen de finalizare a contractului: 150 zile la care se aduga perioada de garantie de buna executie de minim 24 luni.
--

II.4. Ajustarea pretului

Nu se accepta ajustarea pretului contractului.
--

SECTIUNEA III. INFORMATII JURIDICE, FINANCIARE, ECONOMICE SI TEHNICE

III.1 Conditii referitoare la contract

III.1.1 Garantii solicitate
III.1.1.a) Garantie de participare - Da Se solicita garantie de participare, in cuantum de 10.000 lei fara TVA Perioada de valabilitate a garantiei: cel putin 180 zile.

Modul de prezentare

Dovada constituirii garanției de participare trebuie să fie prezentată în original la sediul S. UPS Dragomirești cel mai târziu la data și ora stabilită pentru deschiderea ofertelor. Dovada constituirii garanției de participare nu se va afla în plicul de ofertă, ci va fi atașată în exteriorul ofertei.

Netransmiterea în original a dovezii constituirii garanției de participare la sediul S UPS Dragomirești până la termenul limită de deschiderea a ofertelor va conduce la respingerea ofertelor respective.

Modalități de constituire

Garanția de participare se poate constitui prin una dintre următoarele forme, respectiv:

a) instrument de garantare emis de o societate bancară – Scrisoare de garanție bancară – Formular 9 Secțiunea III. Instrumentul de garantare se prezintă în original, în cuantumul și pentru perioada prevăzută în documentație.

b) instrument de garantare emis în condițiile legii, de o societate de asigurări;

c) virament bancar (ordin de plată) cu confirmarea de către banca a acestuia. Numarul de cont în vederea constituirii garanției de participare de către ofertanți, este: RO 62RNCB0128008473050001, deschis la BCR TARGOVISTE, județul DAMBOVITA

NOTA În cazul în care un grup operatori depune oferta comună, instrumentul de garantare prezentat ca dovadă a constituirii garanției de participare, va fi emis în numele asocierii și va cuprinde mențiunea expresă că respectivul instrument de garantare acoperă în mod solidar, toți membrii asocierii (cu nominalizarea acestora).

Retinerea garanției de participare se va face, în următoarele situații:

a) Operatorul economic își retrage oferta în perioada de valabilitate a acesteia.

b) Oferta operatorului economic a fost stabilită castigatorie, iar acesta nu a executat toate condițiile specificate în documentația de atribuire înainte de semnarea contractului sau a refuzat încheierea contractului de achiziție.

c) Operatorul economic prezintă informații false, eronate sau nu prezintă informațiile suplimentare solicitate de către beneficiar.

Restituirea garanției de participare

În cazul în care societatea se află în situația de a anula procedura de atribuire, garanția de participare se restituie după data expirării termenului de depunere a unei contestații cu privire la această decizie, dar nu mai târziu de 3 zile lucrătoare de la această dată.

Restituirea garanției de participare pentru oferta stabilită castigatorie, se face în cel mult 5 zile lucrătoare de la data semnării contractului de achiziție, iar garanțiile ofertelor necastigatoare în cel mult 5 zile lucrătoare de la data semnării contractului.

Se va completa **Formular 10** din Secțiunea III - Formulare

III.1.1.b) Garanție de bună execuție

Garanția de bună execuție a contractului este de 2,5 % din valoarea contractului, fără TVA.

Se constituie de către contractant cu scopul asigurării societății de îndeplinire cantitativă, calitativă și în perioada convenită a contractului. Garanția de bună execuție a contractului trebuie constituită în termen de 5 zile lucrătoare de la data semnării contractului de către ambele părți, sub sancțiunea rezilierii de drept a contractului și se va elibera în condițiile prevăzute de lege după cum urmează:

- 70 % din valoarea garanției de bună execuție în termen de 15 zile de la data încheierii procesului verbal de recepție la terminarea lucrărilor de montaj, dacă nu a ridicat până la acea dată pretenții asupra ei;

- 30 % din valoarea garanției de bună execuție, la expirarea perioadei de garanție a lucrărilor executate, pe baza procesului verbal de recepție finală.

Perioada de garanție acordată lucrărilor de montaj executate este de minim 24 de luni de la data recepției la terminarea lucrărilor de montaj până la data recepției finale.

Garanția de bună execuție se poate constitui prin una dintre următoarele forme, respectiv:

a) instrument de garantare emis de o societate bancară - Scrisoare de garanție bancară de bună execuție – **Formular 11** din SECȚIUNEA III Formulare;

b) instrument de garantare emis de o societate de asigurări;

c) virament bancar (ordin de plată) cu confirmarea de către banca a acestuia. Numarul de cont în vederea constituirii garanției pentru buna execuție de către ofertanți, este: RO 62RNCB0128008473050001, deschis la BCR TARGOVISTE, județul DAMBOVITA

III.1.2 Principalele modalitati de finantare si plata - Fonduri proprii

III.1.3 Forma juridica pe care o va lua grupul de operatori economici caruia i se atribuie contractul Asociere (daca este cazul)

In situatia asocierii a mai multor operatori economici, fiecare asociat trebuie sa prezinte documentele de la **pct. III.2.1.**

In documentele de calificare va fi prezentat **Acordul de asociere - Formular 12 din SECȚIUNEA III.**

Informatiile minimale din Acord pot fi:

- lista asociatilor, datele de identificarea ale acestora si reprezentantii legali;
- nominalizarea liderului de asociere;
- partea din contract pe care o indeplineste fiecare;
- clauze privind raspunderea solidara a asociatilor pentru indeplinirea contractului, imputernicirea liderului asocierii de a se obliga si de a primi instructiuni de la si in numele asociatilor, individual si colectiv;
- clauze in care asociatii sunt obligati sa ramana in asociatie pe intreaga durata a contractului, in situatia in care oferta este declarata castigatoare;
- clauze privind modul de efectuare a platilor.

In situatia in care oferta comuna a asociatilor este declarata castigatoare, beneficiarul va solicita o copie legalizata a asocierii inainte de data semnarii contractului.

Se completeaza Formularul nr.18 cu privire la Acordul de prelucrare a datelor cu caracter personal.

III.1.4 Executarea contractului este supusa altor conditii speciale - Nu

III.1.5 Legislatia aplicabila

Norma interna pentru reglementarea modului de realizare a achizitiilor, procedurilor de atribuire a contractelor/acordurilor cadru de furnizare produse/prestare servicii/executie lucrari nr. C. 179/07.12.2016.

III 2. Conditii de participare

III.2.1 Situatia personala a operatorilor economici, inclusiv cerintele referitoare la inscrierea in registrul comertului sau al profesiei

III.2.1.a) Situatia personala a candidatului sau ofertantului

1. Declarație, Formular 3 din SECȚIUNEA III – Formulare

2. Declarație, Formular 4 din SECȚIUNEA III – Formulare

3. Declarație, Formular 5 din SECȚIUNEA III – Formulare

Ofertantii, tertii sustinatori, subcontractantii nu trebuie sa se regaseasca in situatiile prevazute in Formularul 3, Formularul 4, Formularul 5.

Ofertantul face dovada neincadrarii in situatiile de excludere asumate prin completarea Formulelor F3, F4, F5 prin prezentarea, a urmatoarelor informatii si documente:

a) certificate de atestare fiscala de la finante si primarie privind lipsa datoriilor cu privire la plata impozitelor, taxelor sau a contributiilor la bugetul general consolidat (buget local, buget de stat etc.) la momentul prezentării la nivelul lunii anterioare celei in care este prevazut termenul limita de depunere a ofertelor (in original, copie legalizata sau conf. cu originalul);

b) cazierul judiciar al operatorului economic si al membrilor organului de administrare, de conducere sau de supraveghere al respectivului operator economic, sau a celor ce au putere de reprezentare, de decizie sau de control în cadrul acestuia, asa cum rezultă din certificatul constator emis de ONRC / actul constitutiv; (in original, copie legalizata sau copie conform cu originalul);

c) alte documente edificatoare.

În cazul asocierilor, fiecare membru este obligat sa prezinte documentele mentionate mai sus.

III.2.1.b Capacitatea de exercitare a activității profesionale

1. Certificat constator emis de Oficiul Registrului Comerțului, în copie certificată pentru conformitate cu originalul, din care să reiasă faptul că ofertantul are ca obiect de activitate principal sau secundar activitatile supuse procedurii de achizitie. Informatiile cuprinse in certificatul constator trebuie sa fie reale / actuale la data limita de depunere a ofertelor.

În cazul asocierilor, fiecare membru este obligat sa prezinte documentele mentionate mai sus.

III.2.2 Capacitatea economico-financiară

- **Declarație privind cifra de afaceri anuală:** Informații generale, Formular 8 din SECȚIUNEA III Formulare, care vizează activitatea din ultimii trei ani în original sau copie conform cu originalul.

Valoarea mediei cifrei de afaceri globale în ultimii 3 ani va fi cel puțin de 640.000 lei.

Pentru transformare în RON se va utiliza cursul mediu lei/euro, publicat de BNR astfel: an 2016 - 1 euro = 4,49 lei; an 2017 - 1 euro = 4,56 lei, an 2018 - 1 euro = 4,65 lei

Dacă operatorul economic nu are trei ani de la înființare, media cifrei de afaceri va fi raportată la anul / anii în care au fost încheiate situațiile financiare anuale. Se accepta orice document edificator pentru îndeplinirea nivelului cifrei de afaceri.

- **Prezentarea Situațiilor financiare pe anul 2017.**

- **Prezentarea Cifrei de afaceri totală pentru ultimele exercitii 2016, 2017, 2018**

III.2.3.a) Capacitatea tehnică și/sau profesională

- Se vor depune, în copie certificată, autorizațiile, conform prescripțiilor tehnice PT-ISCIR, **cel puțin 2 atestate:**

- **Autorizația pentru efectuarea de lucrări de instalare / montare la cazanele de abur, abur fierbinte reglementate de PT C1/2010**

- **Autorizația pentru efectuarea lucrărilor instalare/montare la Arzatoare cu combustibili gazeși și lichizi reglementate de PT C2-/2010**

Se vor prezenta și alte atestate, dacă este cazul.

Operatorul trebuie să se regăsească în Listele cu persoanele juridice autorizate în conformitate cu PT CR4/2010 pentru efectuarea de lucrări la instalațiile sub presiune

- **Declarație privind lista principalelor lucrări executate în ultimii 3 ani**, similare cu cele prevăzute în Caietul de sarcini, Formular 6 și anexa din SECȚIUNEA III – Formulare.

Această listă va fi însoțită de cel puțin 1 document (contract, proces verbal de recepție, etc) prin care să se confirme executarea lucrărilor de instalare, montaj. Cazane de abur de medie presiune

Documentele se vor prezenta în copie certificată pentru conformitate cu originalul, semnată și ștampilată sau în original;

- **Declarație privind personalul tehnic de specialitate și de asigurare a calității**, Formular 13 din SECȚIUNEA III – Formulare. Ofertantul va trebui să dispună de resursele umane necesare pentru îndeplinirea contractului.

Formularul 13 cu anexa va fi însoțit de CV-urile personalului desemnat de către ofertant să desfășoare activitatea de coordonare, execuție și verificare a calității lucrărilor, al persoanei care va reprezenta ofertantul în relațiile cu beneficiarul -atestate, decizii, etc.- Se vor anexa atestatele personalului tehnic de specialitate, potrivit ORDIN nr. 165 din 4 iulie 2011 pentru aprobarea Metodologiei privind atestarea personalului tehnic de specialitate în domeniul ISCIR pentru

- *Responsabil cu supravegherea lucrărilor la instalații sub presiune (RSL)*

- *Responsabil tehnic cu sudura (RTS)*

Se vor prezenta și alte atestate, dacă este cazul.

Documentele vor fi prezentate în oricare din formele original sau copie lizibilă certificată "conform cu originalul" semnată și ștampilată.

- **Declarație care conține informații privind dotările specifice, echipamentul tehnic și alte mijloace fixe pe care ofertantul se angajează să le utilizeze pentru îndeplinirea contractului** – lista utilajelor din dotare cu specificarea proprietarului (dacă sunt în proprietate sau cu chirie) conform listei consumurilor de echipamente și utilaje din ofertă, Formular 14 din SECȚIUNEA III – Formulare.

În cazul în care execuția unor părți de contract se dorește a fi subcontractată, ofertantul va prezenta:

- **Declarație privind partea/părțile din contract care sunt îndeplinite de subcontractant și specializarea acestora**, Formular 15 din SECȚIUNEA III – Formulare;

In cazul in care nu exista subcontractanti se va completa formularul cu mentiunea „Nicio parte din contract nu este subcontractata”

- **Date de recunoaștere subcontractant**, Formularul 16 din SECȚIUNEA III – Formulare, pentru subcontractanții nominalizați care vor prezenta și certificate de atestare/autorizări pentru execuție lucrări specifice din caietul de sarcini, în copie conform cu originalul, semnată și ștampilată;

Pentru subcontractanți trebuie să prezinte documentele de la pct. III.2.1.a) Situația personală a ofertantului, pct. III.2.1.b) Capacitatea de exercitare a activității profesionale, formularul nr.18 cu privire la Acordul de prelucrare a datelor cu caracter personal.

- **Informații privind tert sustinator (daca este cazul)**

În cazul în care ofertantul își demonstrează situația tehnică și profesională invocând și susținerea acordată de către o altă persoană, atunci aceasta are obligația de a dovedi susținerea de care beneficiază, prin prezentarea unui angajament ferm al persoanei respective, prin care aceasta confirmă faptul că va pune la dispoziția Ofertantului resursele tehnice și profesionale invocate. În cazul în care operatorul economic își demonstrează situația economică și financiară și/sau capacitatea tehnică și/sau profesională invocând și susținerea acordată, de către unul sau mai mulți terti, atunci operatorul economic are obligația de a dovedi că a luat toate măsurile necesare pentru a avea acces în orice moment la resursele necesare, prezentând un angajament în acest sens din partea tertului/terților. Odata cu angajamentul de susținere, ofertantul / candidatul are obligația să prezinte documente transmise acestuia de către tertul/terții sustinator/sustinatori, din care să rezulte modul efectiv prin care tertul/terții sustinator/sustinatori va/vor asigura îndeplinirea propriului angajament de susținere, documente care se vor constitui anexe la respectivul angajament.

Documentele de la pct. III.2.1.a) Situația personală a ofertantului, pct. III.2.1.b) Capacitatea de exercitare a activității profesionale, pct. III.2.2, pct. III 2.3, formularul nr.18 cu privire la Acordul de prelucrare a datelor cu caracter personal, vor fi prezentate și pentru tert/terți sustinatori.

III.2.3.b.) Standarde de asigurare a calitatii

Documente care certifica Sistemul de management al calitatii ISO 9001:2015

III.2.4) Contracte rezervate (dupa caz) - Nu

SECȚIUNEA IV. PROCEDURA

IV.1 Procedura

4.1.1 Tipul procedurii și modalitatea de desfășurare

IV.1.1.a) Modalitatea de desfășurare a procedurii de atribuire - Offline

IV.1.1.b) Tipul procedurii - licitație

IV.2 Criterii de atribuire

IV.2.1 Criterii de atribuire - Prețul cel mai scăzut

IV.2.2) Se va organiza o licitație electronică - Nu

IV.3 Motive de excludere

IV.3.1 Beneficiarul exclude din procedura de atribuire a contractului de achiziție orice operator economic cu privire la care a stabilit, în urma analizei informațiilor și documentelor prezentate de acesta sau a luat la cunoștință în orice alt mod, că operatorul economic se află în una din situațiile prevăzute în Formularul 3, Formularul 4, Formularul 5.

IV.3.2 Aceleași reguli se aplică și pentru subcontractanții/asociații propuși.

IV.4 Evaluare oferte

IV.4.1 Oferta câștigătoare va fi declarată oferta care va avea prețul cel mai mic dintre ofertele declarate admisibile.

IV.4.2 În cazul în care două sau mai multe oferte au prețurile cele mai scăzute egale, atunci societatea are dreptul de a solicita ofertanților care au oferit cel mai mic preț, o nouă propunere financiară, caz în care contractul va fi atribuit ofertantului a cărui nouă propunere financiară are prețul cel mai scăzut. Ofertantul este obligat să depună o nouă ofertă în termen de 2 zile de la primirea solicitării.

IV.4.3 Pe parcursul analizării și verificării documentelor prezentate de ofertanți, comisia de evaluare are dreptul de a solicita oricând clarificări sau completări ale documentelor prezentate de aceștia pentru demonstrarea îndeplinirii criteriilor de calificare sau pentru demonstrarea conformității ofertei cu cerințele solicitate.

IV.5 Anulare procedura

Societatea are obligația să procedeze la anularea procedurii în următoarele cazuri:

IV.5.1 Pana la evaluarea ofertelor, în cazurile când:

- a) nu a fost posibilă asigurarea unui nivel satisfăcător al concurenței, respectiv numărul de ofertanți participanți și admiși la etapa de evaluare a ofertelor este mai mic decât 2, minim prevăzut în Norma internă;
- b) nici unul dintre ofertanți nu a îndeplinit condițiile de calificare prevăzute în documentația de licitație;
- c) au fost depuse toate ofertele după data limită de prezentare a ofertelor, indicată în anunțul de desfășurare a procedurii;
- d) ofertele depuse nu au fost elaborate și prezentate în conformitate cu cerințele cuprinse în documentația de atribuire;
- e) în situația în care se constată erori sau omisiuni cu privire la informațiile din documentația de atribuire.

IV.5.2 Pana la încheierea contractului de achiziție, în cazurile când:

- a) în ofertele prezentate valoarea ofertelor este mai mare decât valoarea estimativă a achiziției, dacă nu este prevăzută o posibilă marjă de majorare (de 10%) în documentația de atribuire, calculată de către beneficiar în modul stabilit și depășește valoarea fondurilor alocate pentru îndeplinirea contractului de achiziție respectiv;
- b) au apărut circumstanțe excepționale care afectează procedura de atribuire a contractului de achiziție sau fac imposibilă încheierea contractului;

IV. 6 Informații administrative

IV.6.1 Anunțuri publicate (anunț publicat) anterior privind același contract	- Nu
---	------

IV.6.2 Limba sau limbile în care poate fi redactată oferta	- Română
---	----------

IV.6.3 Perioada minimă pe parcursul căreia ofertantul trebuie să își mențină oferta	- 180 zile de la termenul limită de depunere a ofertei
--	--

IV.7 Prezentarea ofertei

IV.7.1 Modul de prezentare a propunerii tehnice

Ofertanții vor prezenta propunerea tehnică astfel încât aceasta să răspundă în totalitate cerințelor și să se asigure posibilitatea verificării corespondenței propunerii tehnice cu cerințele Caietului de sarcini.
- Se va prezenta un comentariu al specificațiilor continute în Caietul de sarcini/ fișe tehnice /specificații tehnice pentru cazan, degazor, stație de dedurizare, rezervor de acumulare apă tratată, etc. . Se vor completa Fișele tehnice F1-F6.

- În vederea întocmirii ofertei, se recomandă vizitarea amplasamentului, pentru stabilirea soluției de montaj și a întocmirii unei Antemasuratori (estimativ) Formular F3.

- Utilaje cu montaj

- Lucrari(demontare-montaj,probe,reglaje,racorduri utilitati)

Se vor completa Formularele din SECȚIUNEA II – caiet de sarcini

- Centralizatorul cheltuielilor pe categorii , pe obiective – Formular F2;

- Lista cu cantitățile de lucrări – Formular F3 pentru fiecare categorie de lucrari ;

- Lista cu utilajele tehnologice care necesita montaj- Formular F4

Se vor prezenta orice informatii considerate semnificative pentru evaluarea corespunzatoare a propunerii tehnice.

In cazul in care propunerile tehnice nu satisfac cerintele caietului de sarcini oferta va fi considerata neconforma.

IV.7.2 Modul de prezentare a propunerii financiare

Se va completa:

- Formularul de ofertă - Formular 7 din SECȚIUNEA III – Formulare

- Graficul fizic si valoric pe activitati - Formular 12 din SECȚIUNEA III – Formulare

Pretul ofertei se va completa în lei, cu si fara TVA,.

IV.7.3 Modul de prezentare a ofertei

1. Oferta sigilata se transmite împreună cu urmatoarele documente:

- **Scrisoare de înaintare** Formularul 1 din Sectiunea III, transmisa în original;

- **Împuternicire** (Formularul 17 din Sectiunea III) **copie CI**, Formularul nr.18 din Sectiunea III cu privire la Acordul de prelucrare a datelor cu caracter personal, pentru persoanele desemnate să angajeze candidatul in procedura si sa semneze contractul.

- **Dovada garantiei de participare** conform sectiunii III.1.

Scrisoarea de înaintare, orice împuternicire a unui reprezentant al ofertantului, dovada garantiei de participare nu vor fi incluse în plicul ce conține oferta, ci in afara coletului, fiind prezentate separat, simultan cu aceasta.

2. Oferta se va depune în așa fel încât să fie primită de către S. UPS Dragomiresti SA înainte de termenul limită de depunere specificat în Invitatie de participare. Ofertele trebuie să conțină toate documentele și informațiile solicitate și se vor depune:

- prin servicii poștale / de curierat la: registratura Punct de lucru Dragomiresti, comuna Dragomiresti, Intrarea Sat Dumbrava, jud. Dâmbovița, orele 8-14;

- prin livrare directă la registratura Punct de lucru Dragomiresti, comuna Dragomiresti, Intrarea Sat Dumbrava, jud. Dâmbovița în schimbul unei confirmări de primire, între orele 8-14.

3. Ofertele vor fi înregistrate în ordinea primirii la Registratura.

Riscurile transmiterii ofertei, inclusiv forta majora, cad in sarcina operatorului economic.

Oferta depusa la o alta adresa a achizitorului decat cea stabilita in documentatia de atribuire sau dupa expirarea datei limita specificata in invitatie de participare, pentru depunere, se returneaza nedeschisa.

Oferta se depune în 1 exemplar.

Ofertantul va depune documentele in original sau copie legalizata a acestora sau xerocopie certificata pentru conformitate cu originalul prin semnatura si stampila.

4. Plicul/coletul cu oferta va include, în interior, **trei plicuri separate**, sigilate și ștampilate, unul marcat „Plic A – Documente de calificare”, cel de al doilea marcat „Plic B – Propunere tehnică”, iar cel de al treilea marcat „Plic C – Propunere financiară”.

■ **Plicul A** va conține toate **documentele și formularele** relevante pentru dovada îndeplinirii criteriilor de calificare/selecție menționate la pct.III.2 din documentația de atribuire.

■ **Plicul B** va conține **propunerea tehnică**, împreună cu toate documentele /formularele aferente pentru fiecare etapa.

■ **Plicul C** va conține **propunerea financiară pe total lucrare si separat pentru fiecare etapa.**

Plicul/coletul exterior, în care sunt incluse cele 3 plicuri conform cerințelor de mai sus, va purta următoarele informații obligatorii:

■ Numele/denumirea și adresa completă a ofertantului;

■ Obiectul procedurii de achizitie;

■ Adresa SC UPS Dragomiresti indicată la care este depusă oferta;

Mențiunea „*A nu se deschide înainte de ședința de deschidere a ofertelor*”

Plicurile trebuie să fie marcate cu denumirea și adresa ofertantului, pentru a permite returnarea ofertei fără a fi deschisă, dacă va fi cazul.

Dacă plicul exterior nu este marcat conform prevederilor de mai sus, societatea nu își asumă nici o responsabilitate pentru rătăcirea ofertei.

Plicul/coletul conținând oferta se primește de către societate numai dacă este intact, sigilat și netransparent.

Ofertele primite se păstrează nedeschise de societate, până la data și ora începerii ședinței de deschidere.

Documentele trebuie să fie tipărite sau scrise cu cerneală neradiabilă.

În cazul documentelor emise de instituții / organisme oficiale abilitate în acest sens, documentele respective trebuie să fie semnate și parafate conform prevederilor legale.

Orice ștersătură, adăugare, interliniere sau scris peste cel dinainte sunt valide doar dacă sunt vizate de către persoana /persoanele autorizată /autorizate să semneze oferta.

SECȚIUNEA V: INFORMATII SUPLIMENTARE

V.1 Contractul este periodic - Nu

V.2 Contractul/Concursul se inscrie intr-un proiect/program finantat din fonduri comunitare Nu

V.3 Alte informatii

- Ofertantul are dreptul de a-și retrage oferta, prin notificare scrisă adresată societății, până la data și ora deschiderii ofertelor.

- Ofertantul are dreptul de a-și modifica oferta numai înainte de data și ora limită stabilită pentru depunerea ofertei, adresând societății o cerere de retragere a ofertei în vederea modificării.

Transmiterea oricăror modificări trebuie făcută în conformitate cu procedura indicată mai sus, cu mențiunea că pe plicul exterior se va marca corespunzător, „MODIFICARE”.

- Deschiderea ofertelor se va face de către comisia de evaluare a societății la data din anunț.

- Data de evaluare a ofertelor: data din anunț, la punct de lucru Dragomirești, intrarea Sat Dumbrava, jud. Dâmbovița.

- Ofertanții nu pot participa la ședința de deschidere a ofertelor.

- Fiecare ofertant trebuie să îndeplinească condițiile referitoare la eligibilitate și înregistrare, precum și cerințele solicitate privind capacitatea și motive de excludere.

Orice ofertant care îndeplinește în totalitate criteriile de calificare este considerat ofertant calificat.

Evaluarea ofertelor se realizează prin compararea fiecărei oferte admisibile în parte.

- Ofertantul își asumă răspunderea exclusivă pentru legalitatea și autenticitatea tuturor documentelor prezentate în original și/sau copie certificată în vederea participării la procedura. Analizarea documentelor prezentate de ofertanți de către comisia de evaluare nu angajează din partea acesteia nicio răspundere sau obligație față de acceptarea acestora ca fiind autentice sau legale și nu înlătură răspunderea exclusivă a ofertantului sub acest aspect.

- Comunicarea rezultatului procedurii se va face în maxim 5 zile lucrătoare de la data ședinței de evaluare.

- Operatorul economic a cărei ofertă a fost desemnată câștigătoare în procesul de achiziție este obligat să încheie contractul cu beneficiarul în termen de cel mult 10 zile calendaristice de la data la care i-a remis contractul spre semnare.

V.4 Cai de atac

Participanții la procedura pot formula contestații în scris, în termen de 24 de ore de la încheierea procedurii, la Punctul de lucru Comuna Dragomirești, în cazul în care consideră că au fost vătămați într-un drept al lor și că au suportat prejudicii. Răspunsul va fi comunicat în termen de 3 zile de la data depunerii.

SECȚIUNEA II
Caiet de sarcini



CAIET DE SARCINI

CAZAN DE ABUR MEDIE PRESIUNE CU ARZATOR SI SISTEME DE AUTOMATIZARE SI PROTECTIE; ECHIPAMENTE SI ACCESORII IN CENTRALA TERMICA OB. 29

Cod CPV: 42163000-9 "generatoare de aburi"
Cod CPV: 71320000-7 "servicii de conceptie tehnica"

1. OBIECTUL CAIETULUI DE SARCINI

Prezentul caiet de sarcini stabileste conditiile generale privind achizitia, montajul si punerea in functiune a cazanului de abur complet echipat precum si echipamentele conexe din centrala termica ob. 29.

2. DOMENIUL DE APLICARE

Cazanul de abur si echipamentele conexe din prezentul caiet de sarcini este utilizat in procesul tehnologic care necesita abur la presiunea de 8-12 bari si temperatura de cca 200° C.

Cazanul de abur se va monta in locul celui existent.

3. DOCUMENTE DE REFERINTA

- Standardul de produs al firmei producatoare;
- Legea 449/2003 privind vanzarea produselor si garantiile acestora (versiune consolidata 2008);
- Legea 240/2004 privind raspunderea producatorilor pentru pagubele generate de produsele cu defecte (versiune consolidata 2013);
- Prescriptii tehnice PT – ISCIR:
 - PT C1-2010 Cazane de abur, cazane de apa fierbinte, supraincalzitoare si economizoare independente
 - PT C2-2010 Arzatoare cu combustibili gazosi si lichizi
 - PT C6-2010 Conducte metalice sub presiune pentru fluide
 - PT C7-2010 Dispozitive de siguranta
 - PT C10-2010 Conducte de abur si apa fierbinte sub presiune
 - PT C11-2010 Sisteme de automatizare aferente centralelor termice si instalatii de ardere aferente cazelor

4. AMPLASAMENTUL

Constructia in care este amplasata centrala termica Ob 29 se afla in incinta S. Uzina de Produse Speciale Dragomiresti S.A., comuna Dragomiresti, judetul Dambovita, sala cazanelor avand dimensiunile conform Anexa 1 (constructie parter cu deschidere de 18 m, 2 travei de 6 m si inaltimea libera de 4,8 m).

5. SITUATIA EXISTENTA

Centrala termica de abur 6 t/h: asigura energie termica necesara pentru :

- consum tehnologic (abur);
- consum intern centrala (degazarea apei);

Functionare discontinua - functie de necesarul de abur.

Se utilizeaza apa potabila de la cele doua foraje de mare adancime ce deservesc necesarul de apa al unitatii.

Echipamentele principale:

- cazan abur 6 t/h, de tip ignitubular, orizontal, cu tub de flacara, camera imersata, camera de intoarcere si camera de evacuare gaze, echipat cu arzator pe combustibil lichid usor cu reglare automata a sarcinii;
- dimensiuni cazan: lungime: 5.585 mm
latime: 2.800 mm
inaltime: 3.200 mm
- pompe de apa de alimentare (2 buc.) de 7,5 mc/h;
- statie tratare apa, 6 mc/h;
- rezervor apa tratata de 12 mc;
- degazor 6 mc;
- rezervor combustibil lichid usor 80.000 l;
- cos evacuare gaze arse h = 24 m.

Pe amplasament *se mentin in vederea utilizarii, in continuare*, a urmatoarelor echipamente rezervorul de combustibil , cosul de fum, pompele care alimenteaza degazorul.

1. **Rezervorul de combustibil** este metalic, cu pereti dubli, monocompartimentat.

Caracteristici: - capacitate	80.000 l
- diametru	3.000 mm
- lungime	12.285 mm

Este prevazut cu :

- protectie interioara - Epoxy;
- protectie exterioara – grund poliuretanic ;
- instalatie de detectare pierderi ;
- gura de aerisire cu opritor de flacari 11/2" ;
- clapet retinere 11/2" ;
- limitator de umplere POSIQUIK 4 " .

2. **Cosul de fum:**

- este confectionat din tronsoane metalice din tabla OL 37;
- nu este autoportant;
- are o constructie de sustinere si ghidare care sa permita libera lui dilatare;
- pana la inaltimea de + 18,0 m este izolat termic;
- este prevazut cu un acoperis conic cu diametrul de 1600 mm;
- suprafetele metalice sunt acoperite cu doua straturi de grund si trei straturi de vopsea;
- are inaltimea de + 24000,0 mm si diametrul de 1220 mm.

3. **Pompele** care alimenteaza degazorul CR16 Grunfods

- putere 3 kw
- turatie 2900 rpm;
- debit nominal 16 m³/h

NOTA

Pe amplasament vor ramane pe pozitie, nedemontate:

- cazan abur 6 t/h,
- degazor (in afara salii cazanelor)

Lucrarile de demontare, scoatere din uz, ale celor doua pozitii, vor ramane in sarcina Beneficiarului.
In Anexele 1 si 2 se prezinta situatia actuala a amplasarii fundatiilor si a utilajelor existente.

6. SITUATIA PROPUSA

6.1 CERINTE TEHNICE SI DE CALITATE

Cazanul de abur si echipamentele conexe din centrala vor respecta legislatia si actele normative in vigoare la data expeditiei catre beneficiar.

Oferta tehnica va fi insotita de fise tehnice sau fise de catalog din care sa reiasa toate caracteristicile tehnice ale cazanului de abur si echipamentelor conexe.

A. Cazan de abur saturat ignitubular, trei drumuri de gaze (flacara inversata) complet echipat, cu arzator, automatizat – conform normelor CE – functionand cu combustibil lichid, cu reglare automata a sarcinii;

- debit nominal: 4 t/h
- debit minim: 1 t/h
- presiune de lucru: 6-12 bar
- temperatura apei de alimentare: 40-95°C
- temperatura nominala a aburului saturat: 180-210 °C
- combustibil: combustibil lichid;
- complet echipat: cu doua pompe de alimentare; doua supape de siguranta; armaturi; instalatie electrica de forta; tractoare de presiune min. si max.;
- dimensiuni maxime cazan:

Lungime: 5900 mm

Latime: 2750 mm

Inaltime: 3200 mm

- echipat cu scara si platforma pentru acces la partea superioara a cazanului (armaturi; supape de siguranta; manloc de vizitare) cu ventilator pentru tiraj fortat montat in afara salii cazanelor;
- instalatie de ardere completa functionand cu combustibil lichid cu reglaj automat al sarcinii;
- Certificare CE

Durata de utilizare a unui cazan de abur va fi de 8-12 ani conform HG 2139/30.11.2004

B. Degazor atmosferic

- volum rezervor 5 mc;
- capacitate degazare 5 mc/h;
- echipat cu regulator de temperatura pentru mentinerea temperaturi necesare procesului de degazare 93-95 °C,;
- tablou de automatizare pentru control nivel si nivel minim pentru protectia cazanului de abur;
- material: otel inoxidabil 304
- izolatie termica: vata minerala si tabla;
- Certificare CE

Pentru alimentarea degazorului se vor utiliza pompele existente.

Se va monta in sala cazanelor pe o constructie metalica tip platforma, conform prescriptiilor tehnice in vigoare.

C. Statie de dedurizare automata a apei duplex

Se vor asigura parametrii de calitate a apei dedurizate conform Normelor tehnice europene EN 12953-10, care reglementeaza parametrii apei cazanelor ignitubulare, apa dedurizata avand **o duritate reziduala de max 0,1mval/l.**

Conform Buletinelor de analiza elaborate de Biroul CTC-Laboratoare-Protectia Mediului Dambovita **duritatea apei** de pe platforma S Uzina de Produse Speciale Dragomiresti se incadreaza in intervalul **14-17 grade Germane.**

- capacitate 10-16 mc/h;
- doua coloane de filtrare; o coloana in functiune o colana in regenerare si rezerva.
- Certificare CE

D. Rezervor de acumulare apa tratata pentru alimentare degazor

- capacitate: 6 mc
- material: otel inoxidabil 304
- Certificare CE.

E. Distribuitor de abur catre consumatori si vane aferente

- racord Dn 159
- racord intrare Dn 125
- iesire abur degazor Dn 50;
- iesire rezervor apa tratata Dn 50;
- iesire abur consumator Dn 125;
- drenaj condens Dn 25.

F. Pompa transvazare combustibil lichid - 2 buc. (in afara cazanului)

- capacitate: 300 – 2.100 l/h
- presiune: 2-10 bar
- alimentare 220V 50Hz

G. Propunere – solutie tehnica in situatia in care cosul de fum existent nu este compatibil cu arzatorul.

H. Lucrari constructii montaj

- demontare: rezervor de apa, statie de dedurizare, distribuitor abur, pompe alimentare combustibil, existente in centrala termica
- montare: cazan de abur si echipamente conexe in centrala;
- racordarea utilitatilor: apa; combustibil; cos; energie electrica;
- punere in functiune;
- probe si reglaje la cald;
- instruire personal;
- autorizare ISCIR;
- elaborarea documentatiei pentru obtinerea avizului obligatoriu de instalare; proiectul tehnic al centralei termice.

Oferta va avea in vedere costurile pe capitole (Formular F2)

- Proiectare (elaborare documentatie aviz de instalare, autorizare ISCIR, proiect tehnic)
- Utilaje cu montaj
- Lucrari (demontare-montaj, probe, reglaje, racorduri utilitati)

Se vor completa Formularele –anexa la caiet de sarcini.

- Centralizatorul cheltuielilor pe categorii, pe obiective – Formular F2;
- Lista cu cantitățile de lucrări – Formular F3 pentru fiecare categorie de lucrari;
- Lista cu utilajele tehnologice care necesita montaj - Formular F4

Ofertantul va face dovada, prin documente eliberate de organisme acreditate, traduse in limba romana (daca este cazul), ca produsul ce face obiectul prezentului caiet de sarcini este realizat sub un sistem de management al calitatii bazat pe seriile de standard europene revelante ISO 9001.

7. TRANSPORTUL

Transportul echipamentelor se va face in conditii de siguranta pentru pastrarea integritatii produselor si se va face pe raspunderea si costurile furnizorului.

8. DOCUMENTE DE LIVRARE

Produsele vor fi insotite de urmatoarele documente:

- Factura fiscala;
- Aviz de expeditie;
- Declaratie de conformitate conform PED97/23;
- Certificate de calitate si garantie;
- Carte tehnica (limba romana) care va cuprinde caracteristici tehnice, instructiuni de montaj, instructiuni de exploatare, instructiuni de intretinere, revizie si reparatii; catalogul pieselor de schimb cu codurile de identificare aferente;
- Documentia completa cu avizul ISCIR pentru instalare si proiect tehnic;

9. COMPLET DE LIVRARE

- Cazan abur 4 t/h complet echipat inclusiv instalatie de ardere cu reglare automata a sarcinii;
- Degazor atmosferic 5 mc/h complet echipat;
- Statie de dedurizare 10-16 mc/h;
- Rezervor apa acumulare 6 mc; otel inox;
- Distribuitor de abur si vane;
- Pompe transvazare combustibil lichid - 2 buc.

10. RECEPTIA

Pre-receptia va fi facuta la Beneficiar, pe baza documentelor de insotire, cu respectarea legislatiei in vigoare.

La finalul montajului se va efectua verificarea calitatii prin verificarea functionala in conditii reale a parametrilor si performantelor cazanului si a echipamentelor conexe.

Probele de functionare se vor efectua de catre furnizor cu personal propriu in prezenta comisiei de receptie.

Dupa constatarea functionarii in parametri, membrii comisiei de receptie si punere in functiune, formata din reprezentantii beneficiarului si furnizorului, semneaza procesul verbal de receptie si punere in functiune care certifica faptul ca montajul a fost facut corect si stabileste momentul inceperii derularii perioadei de garantie.

11. TERMENI DE GARANTIE

Termenul de garantie va fi de minimum 24 luni de la data semnarii procesului verbal de receptie si punere in functiune.

Furnizorul garanteaza calitatea produselor, obligandu-se sa asigure pe cheltuiala sa schimbare marfurilor declarate necorespunzatoare, pe baza de proces verbal si suportarea eventualelor daune aduse beneficiarului.

Defectele in Termen de Garantie se vor trata conform legii de protectie a consumatorului. In toata perioada de garantie, furnizorul va asigura atat efectuarea lucrarilor de intretinere, revizie si reparatie.

Piese de schimb necesare se vor asigura de catre Furnizor si contravaloarea acestora va fi suportata de catre Beneficiar.

In cazul defectarii accidentale a cazanului sau a echipamentelor conexe din centrala, furnizorul se obliga sa raspunda la solicitarile beneficiarului prin deplasarea echipei de service in maxim 24 de ore de la primirea sesizarii (nota telefonica sau instiintare prin e-mail/ fax), in intervalul programului de functionare al beneficiarului.

Perioada de timp in care Furnizorul se obliga sa execute lucrarile de interventie si sa repuna in functiune cazanul sau alt echipament este de maxim 2 zile de la sesizare.

Perioada de garantie se va prelungi automat cu perioada in care cazanul/echipament a fost imobilizat.

Dupa fiecare interventie se va incheia un proces verbal (care va fi semnat de catre executant si beneficiar) si va cuprinde rubrici in care se vor consemna in mod special urmatoarele aspect: reperatele inlocuite, lucrarile efectuate, modificarea termenului final de incheiere a perioadei de garantie.

12. ALTE PREVEDERI

Furnizorul va proceda la instruirea teoretica si practica a operatorilor beneficiarului pentru exploatarea cazanului si echipamentelor conexe.

Toate documentele prezentate in oferta sau la livrare, vor fi insotite de traduceri in limba romana.

Furnizorul echipamentelor va trebui sa fie autorizat pentru montarea si punerea in functiune a cazanului de abur si echipamentelor conexe.

Toate taxele necesare pana la emiterea cartii ISCIR a cazanului cad in sarcina furnizorului de echipamente.

Conform PT C1-2010, "instalarea cazanelor de abur se efectueaza de catre producatorul acestuia, de catre persoane juridice autorizate ISCIR sau de catre persoane juridice autorizate de autoritatile competente din statele membre ale UE care trebuie sa fie inregistrate in Registrul ISCIR al persoanelor juridice autorizate.

La procedura de achizitie, ofertantii vor vizita locatia (insotiti de reprezentantul beneficiarului) unde va fi amplasat cazanul de abur si echipamentele conexe, pentru a identifica exact locatia si lucrarile necesare de executat. Ofertantul va completa Formularul nr. 19.

Director Tehnic
Ing Stanescu Marian

Serviciul Mecano Energetic

Sef serviciu

Ing Enache Vasile 

Ing Radu Mihai 

FISA TEHNICA 1

CAZAN DE ABUR MEDIE PRESIUNE CU ARZATOR SI SISTEME DE AUTOMATIZARE SI PROTECTIE; ECHIPAMENTE SI ACCESORII

Nr. crt.	Specificatii tehnice impuse prin Caietul de sarcini	Corespondenta propunerii tehnice cu specificatii tehnice impuse prin Caietul de sarcini	Producator
1	Parametrii tehnici si functionali: <ul style="list-style-type: none">- arzator- ignitubular- trei drumuri de gaze- debit nominal: 4 t/h- debit minim: 1 t/h- presiune de lucru: 6-12 bar- temperatura apei de alimentare: 40-95°C- temperatura nominala a aburului saturat: 180-210 °C- combustibil: combustibil lichid;- complet echipat: cu doua pompe de alimentare; doua supape de siguranta; armaturi; instalatie electrica de forta; automatizare; traductoare de presiune min. si max.;- echipat cu scara si platforma pentru acces la partea superioara a cazanului (armaturi; supape de siguranta; manloc de vizitare)- instalatie de ardere complet automatizata cu reglare automata a sarcinii, functionand cu combustibil lichid;- dimensiuni maxime cazan:<ul style="list-style-type: none">- lungime: 5900 mm- latime: 2750 mm- inaltime: 3200 mm- Certificare CE		
2	Specificatii de performanta si conditii privind siguranta in exploatare: <ul style="list-style-type: none">- randament 90%- regim de functionare discontinuu- siguranta in exploatare si functionare		
3	Alte conditii cu caracter tehnic		

FISA TEHNICA 2

DEGAZOR ATMOSFERIC

Nr. crt.	Specificatii tehnice impuse prin Caietul de sarcini	Corespondenta propunerii tehnice cu specificatii tehnice impuse prin Caietul de sarcini	Producator
1	Parametrii tehnici si functionali: - volum rezervor 5 mc; - capacitate degazare 5 mc/h; - regulator de temperatura pentru mentinerea temperaturi necesare procesului de degazare 93-95 °C; - tablou de automatizare pentru control nivel si nivel minim pentru protectia cazanului de abur; - material: otel inoxidabil 304 - izolatie termica: vata minerala si tabla; - Certificare CE		
2	Specificatii de performanta si conditii privind siguranta in exploatare: - siguranta in exploatare si functionare		
3	Alte conditii cu caracter tehnic		

FISA TEHNICA 3

STATIE DE DEDURIZARE AUTOMATA A APEI DUPLEX

Nr. crt.	Specificatii tehnice impuse prin Caietul de sarcini	Corespondenta propunerii tehnice cu specificatii tehnice impuse prin Caietul de sarcini	Producator
1	Parametrii tehnici si functionali: - capacitate 10-16 mc/h; - doua coloane de filtrare; o coloana in functiune, o coloana in regenerare si rezerva. - Certificare CE - Asigurarea duritatii reziduale -de max 0,1mval/l a apei dedurizate		
2	Specificatii de performanta si conditii privind siguranta in exploatare: - siguranta in exploatare si functionare		
3	Alte conditii cu caracter tehnic		

FISA TEHNICA 4

REZERVOR DE ACUMULARE APA TRATATA PENTRU ALIMENTARE DEGAZOR

Nr. crt.	Specificatii tehnice impuse prin Caietul de sarcini	Corespondenta propunerii tehnice cu specificatii tehnice impuse prin Caietul de sarcini	Producator
1	Parametrii tehnici si functionali: - capacitate 6 mc - material: otel inoxidabil 304 - Certificare CE.		
2	Specificatii de performanta si conditii privind siguranta in exploatare: - siguranta in exploatare si functionare		
3	Alte conditii cu caracter tehnic		

FISA TEHNICA 5

DISTRIBUITOR DE ABUR SI VANE

Nr. crt.	Specificatii tehnice impuse prin Caietul de sarcini	Corespondenta propunerii tehnice cu specificatii tehnice impuse prin Caietul de sarcini	Producator
1	Parametrii tehnici si functionali: - racord Dn 159 - racord intrare Dn 125 - iesire abur degazor Dn 50; - ierire rezervor apa tratata Dn 50; - iesire abur consumator Dn 125; - drenaj condens Dn 25		
2	Specificatii de performanta si conditii privind siguranta in exploatare:		
3	Alte conditii cu caracter tehnic		

FISA TEHNICA 6

POMPE TRANSVAZARE COMBUSTIBIL LICHID – 2 buc.

Nr. crt.	Specificatii tehnice impuse prin Caietul de sarcini	Corespondenta propunerii tehnice cu specificatii tehnice impuse prin Caietul de sarcini	Producator
1	Parametrii tehnici si functionali: - capacitate: 300 – 2.100 l/h - presiune: 2-10 bar - alimentare 220V 50Hz		
2	Specificatii de performanta si conditii privind siguranta in exploatare:		
3	Alte conditii cu caracter tehnic		

FORMULAR F2
Centralizator lucrari pe obiect

Nr. crt.	Capitol de lucrari	Cant.	Pret unitar	Total
0	1	2	3	4
1	Lucrari (demontare- montaj)			
2	Utilaje cu montaj			
3	Proiectare			
	TOTAL GENERAL (fara TVA)			
	TVA			
	TOTAL cu TVA			

FORMULAR F3
ANTEMASURATOARE

Nr.	Simbol	Capitolul de lucrari	U.M.	Cantitatea
0	1	2	3	4

FORMULAR F4
LISTA CU UTILAJELE TEHNOLOGICE CARE NECESITA MONTAJ

Nr. crt.	Denumirea utilajului	Cant.	Pret unitar	Pret total	Furnizor	Fisa tehnica

SECȚIUNEA III

FORMULARE

Secțiunea conține formulare destinate, pe de o parte, să faciliteze elaborarea și prezentarea ofertei și a documentelor care o însoțesc și pe de altă parte, să permită comisiei de evaluare examinarea și evaluarea rapidă și corectă a tuturor ofertelor depuse.

Fiecare candidat/ofertant care participă la procedura pentru atribuirea contractului de achiziție are obligația de a prezenta formularele prevăzute în cadrul acestei secțiuni, completate în mod corespunzător și semnate de persoanele autorizate.

Formular 1 Scrisoare de înaintare

Formular 2 Solicitare de clarificari

Formular 3 Declarație

Formular 4 Declarație

Formular 5 Declarație

Formular 6 Declarație privind lista principalelor lucrări executate în ultimii 3 ani și anexa

Formular 7 Formular de ofertă și anexa

Formular 8 Informații generale

Formular 9 Scrisoare de garanție bancară pentru participare cu oferta la procedura de atribuire

Formular 10 Cerere de restituire a garanției de participare

Formular 11 Scrisoare de garanție bancară de bună execuție

Formular 12 Acord de asociere

Formular 13 Declarație privind personalul cheie care va fi utilizat pentru contract

Formular 14 Declarație privind utilajele, instalațiile, echipamentele tehnice de care dispune operatorul economic pentru îndeplinirea corespunzătoare a contractului

Formular 15 Declarație privind partea/părțile din contract care sunt îndeplinite de subcontractanți și specializarea acestora

Formular 16 Date de recunoaștere subcontractant

Formular 17 Imputernicire

Formular 18 Acord de prelucrare date cu caracter personal

Formular 19 Declarație privind vizitarea amplasamentului

Formular 2

Numar de inregistrare autoritate contractanta _____ / _____ / _____ / _____

SOLICITARE DE CLARIFICĂRI

Către

S. Uzina de Produse Speciale DRAGOMIRESTI SA
Str. Laminorului, bl. 2, sc. A, et.4, ap.80, Targoviste, OP nr.6,
sediul secundar: Punct de lucru Comuna Dragomiresti, Intrare Sat Dumbrava, jud. Dâmbovița

Referitor la _____ pentru atribuirea
(tip procedură)
contractului de achiziție cu COD CPV _____, vă adresăm următoarea solicitare de clarificări
cu privire la:

1. _____

2. _____

3. _____

Față de cele de mai sus, vă rugăm să ne prezentați punctul dumneavoastră de vedere cu privire la aspectele menționate mai sus.

Cu considerație,

S.C. _____
(denumirea/adresa)

(semnătura autorizată)

Operator Economic

.....

(denumirea)

DECLARAȚIE

Subsemnatul, reprezentant împuternicit al (*denumirea operatorului economic*) în calitate de candidat/ofertant/ofertant asociat/terț susținător al candidatului/ofertantului, declar pe propria răspundere, sub sancțiunea excluderii din procedura de achiziție și sub sancțiunile aplicabile faptei de fals în acte publice, că nu am fost condamnat prin hotărâre definitivă a unei instanțe judecătorești, pentru comiterea uneia dintre următoarele infracțiuni:

a) constituirea unui grup infracțional organizat, prevăzută de art. 367 din Legea nr. 286/2009 privind Codul penal, cu modificările și completările ulterioare, sau de dispozițiile corespunzătoare ale legislației penale a statului în care respectivul operator economic a fost condamnat;

b) infracțiuni de corupție, prevăzute de art. 289-294 din Legea nr. 286/2009, cu modificările și completările ulterioare, și infracțiuni asimilate infracțiunilor de corupție prevăzute de art. 10-13 din Legea nr. 78/2000 pentru prevenirea, descoperirea și sancționarea faptelor de corupție, cu modificările și completările ulterioare, sau de dispozițiile corespunzătoare ale legislației penale a statului în care respectivul operator economic a fost condamnat;

c) infracțiuni împotriva intereselor financiare ale Uniunii Europene, prevăzute de art. 18¹-18⁵ din Legea nr. 78/2000, cu modificările și completările ulterioare, sau de dispozițiile corespunzătoare ale legislației penale a statului în care respectivul operator economic a fost condamnat;

d) acte de terorism, prevăzute de art. 32-35 și art. 37-38 din Legea nr. 535/2004 privind prevenirea și combaterea terorismului, cu modificările și completările ulterioare, sau de dispozițiile corespunzătoare ale legislației penale a statului în care respectivul operator economic a fost condamnat;

e) spălarea banilor, prevăzută de art. 29 din Legea nr. 656/2002 pentru prevenirea și sancționarea spălării banilor, precum și pentru instituirea unor măsuri de prevenire și combatere a finanțării terorismului, republicată, cu modificările ulterioare, sau finanțarea terorismului, prevăzută de art. 36 din Legea nr. 535/2004, cu modificările și completările ulterioare, sau de dispozițiile corespunzătoare ale legislației penale a statului în care respectivul operator economic a fost condamnat;

f) traficul și exploatarea persoanelor vulnerabile, prevăzute de art. 209-217 din Legea nr. 286/2009, cu modificările și completările ulterioare, sau de dispozițiile corespunzătoare ale legislației penale a statului în care respectivul operator economic a fost condamnat;

g) fraudă, în sensul articolului 1 din Convenția privind protejarea intereselor financiare ale Comunităților Europene din 27 noiembrie 1995.

Subsemnatul declar că informațiile furnizate sunt complete și corecte în fiecare detaliu și înțeleg că autoritatea contractantă are dreptul de a solicita, în scopul verificării și confirmării declarațiilor, orice documente doveditoare de care dispun.

Înțeleg ca în cazul în care această declarație nu este conformă cu realitatea sunt pasibil de încălcarea prevederilor legislației penale privind falsul în declarații.

Data completării

Operator economic,..... (*semnătură autorizată*)**Nota: se solicita atat ofertantului asociat, subcontractantului cat si tertului sustinator**

Operator Economic

.....
(denumirea)

DECLARATIE

Subsemnatul, reprezentant împuternicit _____,
(denumirea/numele si sediul/adresa operatorului economic)

declar pe propria răspundere, sub sancțiunea excluderii din procedură și a sancțiunilor aplicate faptei de fals în acte publice, că nu am încălcat obligațiile privind plata impozitelor, taxelor sau a contribuțiilor la bugetul general consolidat (bugetul de stat, local, al asigurarilor sociale).

Subsemnatul declar că informațiile furnizate sunt complete și corecte în fiecare detaliu și înțeleg că autoritatea contractantă are dreptul de a solicita, în scopul verificării și confirmării declarațiilor orice documente doveditoare de care dispunem.

Înțeleg ca în cazul în care această declarație nu este conformă cu realitatea sunt pasibil de încălcarea prevederilor legislației penale privind falsul în declarații.

Data completării

Operator economic,..... (semnătură autorizată)

Nota: se solicita atat ofertantului asociat, subcontractantului cat si tertului sustinator

Operator Economic

.....

(denumirea)

DECLARAȚIE

Subsemnatul, reprezentant împuternicit al (*denumirea operatorului economic*), în calitate de candidat/ofertant/ofertant asociat/terț susținător al candidatului/ofertantului, la procedura de (*se menționează procedura*) pentru atribuirea contractului de achiziție publică având ca obiect (*denumirea produsului, serviciului sau lucrării*), codul CPV, la data de (*zi/luna/an*), organizată de (*denumirea autorității contractante*), declar pe propria răspundere sub sancțiunea excluderii din procedura de achiziție _____ și sub sancțiunile aplicabile faptei de fals în acte publice, că nu mă aflu în următoarele situații:

1. Nu am încalcat obligațiile în domeniul mediului, social, al relațiilor de muncă,
2. Nu mă aflu în procedura de insolvență sau în lichidare, în supraveghere judiciară sau în încetarea activității,
3. Nu am comis o abatere profesională gravă care pune în discuție integritatea, iar acest lucru se poate demonstra prin orice mijloc de probă adecvat, cum ar fi decizia a instanței judecătorești sau a unei autorități administrative,
4. Nu am încheiat cu alți operatori economici acorduri care vizează denaturarea concurenței în procedura în cauză,
5. Nu mă aflu în conflict de interese în cadrul sau în legătură cu procedura în cauză, nu am participat la pregătirea procedurii de atribuire ceea ce ar duce la distorsionarea concurenței,
6. Nu am participat anterior la pregătirea procedurii de atribuire ceea ce a condus la o distorsionare a concurenței,
7. Nu am încălcat în mod grav și repetat obligațiile principale în cadrul unui contract de achiziție, iar aceste încălcări nu au dus la încetarea anticipată a respectivului contract, plata daune interese sau alte sancțiuni,
8. Nu m-am făcut vinovat de declarații false în conținutul informațiilor trimise la solicitarea beneficiarului procedurii,
9. Nu am încercat să influențez în mod nelegal procesul decizional al beneficiarului procedurii, să obțin informații confidențiale care ar putea conferi avantaje nejustificate în cadrul procedurii de atribuire, nu am furnizat din neglijență informații eronate care ar putea influența procedura de atribuire, selectarea mea sau atribuirea contractului de achiziție.

Subsemnatul declar că informațiile furnizate sunt complete și corecte în fiecare detaliu și înțeleg ca beneficiarul/inițiatorul procedurii (*denumirea*) are dreptul de a solicita, în scopul verificării și confirmării declarațiilor, orice documente doveditoare de care dispun.

Înțeleg ca în cazul în care această declarație nu este conformă cu realitatea sunt pasibil de încălcarea prevederilor legislației penale privind falsul în declarații.

Data completării

Operator economic, (*semnătură autorizată*)**Nota: se solicita atât ofertantului asociat, subcontractantului cât și tertului susținător**

Operator Economic

*(denumirea)***DECLARAȚIE PRIVIND LISTA PRINCIPALELOR
LUCRARI de montaj EXECUTATE ÎN ULTIMII 3 ANI**

Subsemnatul, reprezentant împuternicit al,
(denumirea/numele si sediul/adresă operatorului economic) declar pe propria răspundere, sub sancțiunile aplicate faptei de fals în acte publice, că datele prezentate în tabelul anexat sunt reale.

Subsemnatul declar că informațiile furnizate sunt complete și corecte în fiecare detaliu și înțeleg că Beneficiarul/inițiatorul *(denumirea)* are dreptul de a solicita, în scopul verificării și confirmării declarațiilor, situațiilor și documentelor care însoțesc oferta, orice informații suplimentare în scopul verificării datelor din prezenta declarație.

Subsemnatul autorizez prin prezenta orice instituție, societate comercială, banca, alte persoane juridice să furnizeze informații reprezentanților autorizați ai cu privire la orice aspect tehnic și financiar în legătură cu activitatea noastră.

Prezenta declarație este valabilă până la data de

Data completării

(Nume, prenume)

(Funcție)

(Semnătura autorizată și ștampila)

Anexa Formular 6

Nr. crt.	Obiectul contractului	Cod CPV	Denumirea/numele beneficiarului/ clientului/ Adresa	Calitatea executantului *)	Prețul total al contractului	Procent executat %	Perioada de derulare a contractului**)
0	1	2	3	4	5	6	7

Operator economic,

(semnătura autorizată)

*)Se precizează calitatea în care a participat la îndeplinirea contractului, care poate fi de: contractant unic sau contractant conducător (lider de asociație); contractant asociat; subcontractant.

**) Se va preciza data de începere și de finalizare a contractului.

Operator Economic

(denumirea)**GRAFIC FIZIC ȘI VALORIC DE EXECUȚIE****GRAFIC FIZIC**

Nr. crt.	Activitatea	Perioada
0	1	2	3	4
1.				
2.				
3.				
...				
...				

GRAFIC VALORI**(RON exclusiv TVA)**

Nr. crt.	Activitatea	Perioada
0	1	2	3	4
1.				
2.				
3.				
...				
...				

TOTAL	[Σ=]
--------------	-------------

Operator economic,

.....
(semnatura autorizata)

L.S.

Operator economic

(denumire)**INFORMATII GENERALE**

1. Denumirea/ numele:
2. Codul fiscal:
3. Adresa sediului central
4. Telefon:
Fax:
Telex:
E-mail:
5. Certificatul de inmatriculare/ inregistrare.....
(numarul, data si locul de inmatriculare/ inregistrare)
6. Obiectul de activitate pe domenii.....
(in conformitate cu prevederile din statutul propriu)
7. Birourile filialelor/ sucursalelor locale, daca este cazul:.....
(adrese complete, telefon/telex/fax, certificate de inmatriculare/inregistrare)
8. Cifra de afaceri globala pe ultimii 3 ani:

Anul	Cifra de afaceri anuala la sfarsitul anului fiscal (mii lei)
1.	2016
2.	2017
3.	2018

Operator economic,
.....
(semnătură autorizată)

Operatorul economic

_____ (denumirea)

**CERERE
de restituire a garantiei de participare**

Către S. Uzina de Produse Speciale Dragomiresti SA

Adresa sediu social: **Str. Laminorului, bl. 2, sc. A, et. 4, ap. 80, Targoviste**

- sediu secundar: Punct de lucru Dragomiresti, Intrare Sat Dumbrava, jud. Dâmbovița

Subscrisacu sediul în solicitam restituirea garantiei de participare, în valoare de, constituita în vederea participării la procedura nr., privind achiziționarea de de către prin:

- Scrisoare de garantie bancara

nr..... emisa de

- Ordin de plata nr.

- Chitanta nr.

Restituirea garantiei de participare se va face în contul societatii,

cod IBAN, deschis la

Va multumim,

Data

.....

.....

(Nume, prenume)

.....

(Funcție)

.....

(Semnatura autorizata si stampila)

Banca/Societate de Asigurari

_____ (denumirea)

**SCRISOARE DE GARANȚIE BANCARĂ DE BUNĂ EXECUȚIE/
INSTRUMENT DE GARANTARE EMIS ÎN CONDITIILE LEGII
DE BANCA SAU O SOCIETATE DE ASIGURARI**

Către _____
(denumirea societatii și adresa completă)

Cu privire la contractul de achiziție _____ (denumirea contractului), încheiat între _____, în calitate de furnizor, și _____, în calitate de beneficiar, ne obligăm prin prezenta să plătim în favoarea beneficiarului, până la concurența sumei de _____, reprezentând _____% din valoarea contractului respectiv, orice sumă cerută de acesta la prima sa cerere însoțită de o declarație cu privire la neîndeplinirea obligațiilor ce revin furnizor, astfel cum sunt acestea prevăzute în contractul mai sus menționat.

Plata se va face în termenul menționat în cerere, fără nicio altă formalitate suplimentară din partea beneficiarului sau a furnizorului.

Prezenta garanție este valabilă până la data de _____

În cazul în care părțile contractante sunt de acord să prelungească perioada de valabilitate a garanției sau să modifice unele prevederi contractuale care au efecte asupra angajamentului băncii, se va obține acordul nostru prealabil; în caz contrar, prezenta scrisoare de garanție își pierde valabilitatea.

Parafată de Banca _____ în ziua ____ luna ____ anul ____
(semnătura autorizată)

ACORD DE ASOCIERE
în vederea participării la procedura de atribuire a contractului de achiziție

1. Părțile acordului :

_____, reprezentată prin....., în calitate de.....
 (denumire operator economic, sediu, telefon)

și

_____ reprezentată prin....., în calitate de.....
 (denumire operator economic, sediu, telefon)

2. Obiectul acordului:

2.1 Asociații au convenit să desfășoare în comun următoarele activități:

a) participarea la procedura de achiziție publică organizată de(denumire autoritate contractantă) pentru atribuirea contractului(obiectul contractului)

b) derularea în comun a contractului de achiziție în cazul desemnării ofertei comune ca fiind câștigătoare.

2.2 Alte activități ce se vor realiza în comun:

1. _____

2. _____

2.3 Contribuția financiară/tehnică/profesională a fiecărei părți la îndeplinirea contractului de achiziție este:

1. _____ % S.C. _____

2. _____ % S.C. _____

2.4 Repartizarea beneficiilor sau pierderilor rezultate din activitățile comune desfășurate de asociați se va efectua proporțional cu cota de participare a fiecărui asociat, respectiv:

1. _____ % S.C. _____

2. _____ % S.C. _____

3. Durata asocierii

3.1 Durata asocierii constituite în baza prezentului acord este egală cu perioada derulării procedurii de atribuire și se prelungește corespunzător cu perioada de îndeplinire a contractului (în cazul desemnării asocierii ca fiind câștigătoare a procedurii de achiziție).

4. Condițiile de administrare și conducere a asociației:

4.1 Se împuternicește SC....., având calitatea de lider al asociației pentru întocmirea ofertei comune, semnarea și depunerea acesteia în numele și pentru asocierea constituită prin prezentul acord.

4.2 Se împuternicește SC....., având calitatea de lider al asociației pentru semnarea contractului de achiziție în numele și pentru asocierea constituită prin prezentul acord, în cazul desemnării asocierii ca fiind câștigătoare a procedurii de achiziție).

5. Încetarea acordului de asociere

5.1 Asocierea își încetează activitatea ca urmare a următoarelor cauze:

a) expirarea duratei pentru care s-a încheiat acordul;

b) neîndeplinirea sau îndeplinirea necorespunzătoare a activităților prevăzute la art. 2 din acord;

c) alte cauze prevăzute de lege.

6. Comunicări

6.1 Orice comunicare între părți este valabil îndeplinită dacă se va face în scris și va fi transmisă la adresa/adresele, prevăzute la art.....

6.2 De comun acord, asociații pot stabili și alte modalități de comunicare.

7. Litigii

7.1 Litigiile intervenite între părți se vor soluționa pe cale amiabilă, iar în caz de nerezolvare vor fi soluționate de către instanța de judecată competentă.

8. Alte clauze:

Prezentul acord a fost încheiat într-un număr de.....exemplare, câte unul pentru fiecare parte, astăzi.....(data semnării lui)

Liderul asociației:

ASOCIAT 1

ASOCIAT 2

Notă!: Prezentul acord de asociere constituie un model orientativ și se va completa în funcție de cerințele specifice ale obiectului contractului.

Poziție/Nume	Naționalitate	Vârsta	Pregătirea profesională	Ani de experiență (în companie /în construcții)	Lucrări majore pentru care este responsabil (proiect/valoare)

* Se vor atașa acestui formular certificate, autorizatii ,atestare pentru personal.

Data completării

OFERTANT,

Semnătura autorizată _____

Operator economic

(denumirea/numele)

**DECLARAȚIE PRIVIND
UTILAJELE, INSTALAȚIILE, ECHIPAMENTELE TEHNICE ȘI MIJLOACE DE
TRANSPORT DE CARE DISPUNE OPERATORUL ECONOMIC PENTRU
ÎNDEPLINIREA CORESPUNZĂTOARE A CONTRACTULUI**

Lista cuprinzând utilajele, echipamentele și mijloacele de transport propuse și disponibile pentru execuția contractului:

	DESCRIERE (tip/marcă/model)	Nr. de unități	Vechime (ani)	Proprietate (P) sau închiriat (I)	
A)	UTILAJE DE CONSTRUCȚIE				
B)	VEHICULE ȘI ALTE MIJLOACE DE TRANSPORT MĂRFURI				
C)	ALTE ECHIPAMENTE				

Operator economic

(denumirea/numele)

**DECLARAȚIE
PRIVIND PARTEA/PĂRȚILE DIN CONTRACT CARE SUNT ÎNDEPLINITE
DE SUBCONTRACTANT ȘI SPECIALIZAREA ACESTORA**

Subsemnatul, reprezentant împuternicit al _____ (denumirea/numele și sediul/adresa candidatului/ofertantului), declar pe propria răspundere, sub sancțiunile aplicate faptei de fals în acte publice, că datele prezentate în tabelul de mai jos sunt reale.

Subsemnatul declar că informațiile furnizate sunt complete și corecte în fiecare detaliu și înțeleg că S. UPS Dragomirești SA are dreptul de a solicita, în scopul verificării și confirmării declarațiilor, situațiilor și documentelor care însoțesc oferta, orice informații suplimentare în scopul verificării datelor din prezenta declarație.

Subsemnatul autorizez prin prezenta orice instituție, societate comercială, bancă, alte persoane juridice să furnizeze informații reprezentanților autorizați ai S. UPS Dragomirești SA cu privire la orice aspect tehnic și financiar în legătură cu activitatea noastră.

Operator economic,

(semnătura autorizată sistampila)

Nr. crt.	Denumire subcontractant	Partea/părțile din contract ce urmează a fi subcontractate	Acord subcontractor cu specimen de semnătură

Operator economic,

(semnătura autorizată și stampila)

SUBCONTRACTANT

(denumirea/numele)

DATE DE RECUNOAȘTERE SUBCONTRACTANT

1. Denumirea/numele:
2. Codul fiscal:
3. Adresa sediului central:
4. Telefon:
Fax:
E-mail:
5. Certificatul de înmatriculare/înregistrare _____ (numărul, data și locul de înmatriculare/înregistrare). Se anexează copie certificată a certificatului de înmatriculare
6. Certificate/ autorizari

Subcontractant,

(semnătura autorizată și stampila)

Operatorul economic

(denumirea/numele)**ACORDUL DE PRELUCRARE A DATELOR CU CARACTER PERSONAL**

Urmare a intrarii in vigoare cu data de 25.05.2018 a Regulamentul (UE) nr. 679/2016 al Parlamentului European si al Consiliului din data de 27.04.2016 privind protectia persoanelor fizice in ceea ce priveste prelucrarea datelor cu caracter personal si privind libera circulatie a acestor date (GDPR), va informam ca S. UPS DRAGOMIRESTI S.A. se va alinia standardelor impuse de forul european.

Va aducem la cunostinta urmatoarele:

➤ Informatiile oferite de dumneavoastra ce contin date de identificare vor fi folosite in scopul derularii procedurii de achizitie si derularii contractului.

➤ Datele personale la care se face referire mai jos, se vor stoca in cadrul societatii noastre cu respectarea obligatiilor legale privind termenul de pastrare, cat si a celor privind arhivarea datelor respective.

Subsemnatul reprezentant al avand urmatoarele date de identificare: CI/BI, Seria Nr.....
Data eliberarii de catre, avand CNP, adresa completa prin acest acord imi exprim in mod expres consimtamantul ca S. UPS Dragomiresti S.A. sa prelucreze datele mele cu caracter personal, care sunt oferite de catre mine precum si sa colecteze si sa prelucreze datele mele cu respectarea obligatiilor legale privind termenul de pastrare, cat si a celor privind arhivarea datelor respective.

Va rugam sa va exprimati acordul referitor la pastrarea si prelucrarea de catre S. UPS Dragomiresti S.A. a datelor reprezentantilor d-voastra in scopul si conditiile enuntate anterior.

Semnătura	Nume, prenume	Data

Prezentul acord a fost intocmit in doua exemplare, cate unul pentru fiecare parte.

Am primit un exemplar	Semnatura reprezentant	Semnatura Director General S. UPS DRAGOMIRESTI S.A.

Operator economic

(denumirea/numele)

DECLARAȚIE PRIVIND VIZITAREA AMPLASAMENTULUI

Subsemnatul, _____, reprezentant legal al societății comerciale _____, declar pe propria răspundere că în urma vizitării amplasamentului _____, din _____, am luat la cunoștință și mi-am însușit condițiile din teren privind execuția lucrărilor.

Data completării: _____

Operator economic

(semnătura autorizată)

SECTIUNEA IV
MODEL
Contract de achizitie
Nr.....

1. Părțile contractante

SOCIETATEA UZINA DE PRODUSE SPECIALE DRAGOMIRESTI S.A. cu sediul in Targoviste, str. Laminorului, bl.2, sc.A, et.4, ap.80, judetul Dambovita, telefon:0245/632112; 611746, fax: 0245/217807, email: manager@upsdragomiresti.ro, cod SIRUES 151198244, CUI RO3180070, Punct de Lucru Comuna Dragomiresti, Judetul Dambovita, inmatriculata la Registrul Comertului sub nr. J15/344/2001, cont IBAN RO62 RNCB 0128 0084 7305 0001 deschis la BCR - Sucursala Targoviste, reprezentata de ing. Cristinel NECULA – Director General, in calitate de **BENEFICIAR**

si

..... cu sediul in, număr de înmatriculare, cod fiscal, cont deschis la, reprezentată, în calitate de **FURNIZOR**

2. Definiții

În prezentul contract următorii termeni vor fi interpretați astfel:

- a. **contract** - reprezintă prezentul contract și toate anexele sale;
- b. **beneficiar și furnizor** - părțile contractante, așa cum sunt acestea numite în prezentul contract;
- c. **prețul contractului** - prețul plătitibil furnizorului de către beneficiar, în baza contractului, pentru îndeplinirea integrală și corespunzătoare a tuturor obligațiilor asumate prin contract;
- d. **produse** - echipamentele, mașinile, utilajele, orice alte bunuri, cuprinse în anexa/anexele la prezentul contract, pe care furnizorul se obligă, prin contract, să le furnizeze beneficiarului;
- e. **servicii** - serviciile aferente livrării produselor, respectiv activitățile legate de furnizarea produselor, cum ar fi transportul, asigurarea, instalarea, punerea în funcțiune, asistența tehnică în perioada de garanție, și orice alte asemenea obligații care revin furnizorului prin contract;
- f. **amplasamentul lucrării** - locul unde se livrează produsele;
- g. **origine** – locul (țara) unde produsele au fost realizate, fabricate. Produsele sunt fabricate atunci când prin procesul de fabricare, prelucrare sau asamblare majoră și esențială a componentelor rezultă un produs nou, recunoscut comercial, care este diferit, prin caracteristicile sale de bază, prin scop sau prin utilitate, de componentele sale. Originea produselor și serviciilor poate fi distinctă de naționalitatea furnizorului.
- h. **destinație finală** - locul unde furnizorul are obligația de a furniza produsele;
- i. **forța majoră** - orice eveniment extern, imprevizibil, absolut invincibil și inevitabil, care nu putea fi prevăzut la momentul încheierii contractului și care face imposibilă executarea și, respectiv, îndeplinirea contractului; sunt considerate asemenea evenimente: războaie, revoluții, incendii, inundații sau orice alte catastrofe naturale, restricții apărute ca urmare a unei carantine, embargou, enumerarea nefiind exhaustivă, ci enunțiativă. Nu este considerat forță majoră un eveniment asemenea celor de mai sus care, fără a crea o imposibilitate de executare, face extrem de costisitoare executarea obligațiilor uneia din părți.
- j. **zi** - zi calendaristică; an - 365 de zile.

CLAUZE OBLIGATORII

3. Obiectul principal al contractului

3.1. Furnizorul se obligă să furnizeze și să puna în funcțiune la sediul Beneficiarului - Punct de lucru: Comuna Dragomiresti, Intrarea Sat Dumbrava, Judetul Dambovita "Cazan de abur medie presiune cu

arzator si sisteme de automatizare si protectie; Echipamente si accesorii in centrala termica – Obiect 29.” in conformitate cu obligatiile asumate prin prezentul contract.

Livrarea se va face la sediul Beneficiarului - Punct de lucru: Comuna Dragomiresti, Intrarea Sat Dumbrava, Judetul Dambovita.

4. Prețul contractului, termen si modalitatea de plata

4.1 Prețul convenit pentru îndeplinirea contractului, plătitibil Furnizorului de către Beneficiar, este de _____ lei, la care se adauga _____ lei TVA.

4.2 Plata se va efectua in lei, cu OP, astfel :

5 % avans in termen de _____ de la semnarea contractului

95% in termen de _____ de la semnarea procesului verbal de punere in functiune a produselor la sediul beneficiarului - Punct de lucru: Comuna Dragomiresti, Intrarea Sat Dumbrava, Judetul Dambovita.

4.3 Pretul este ferm si nu se modifica pe toata perioada de derulare a contractului

5. Durata contractului

5.1. Contractul intră în vigoare la data la care se îndeplinesc cumulativ următoarele condiții :

- semnarea lui de ambele părți contractante,
- constituirea garanției de bună execuție a contractului, de către Furnizor.

5.2. Termenul de executie este de maxim 150 de zile de la intrarea in vigoare a contractului, la care se adauga perioada de garantie de buna executie de minim 24 luni.

5.3. Prezentul contract încetează să producă efecte la expirarea perioadei de garantie si intocmirea procesului verbal de receptie finala.

6. Documente

6.1. Documentele contractului sunt:

- contractul propriu – zis.
- propunerea tehnică.
- propunere financiară.
- graficul de livrare (de realizare a prestatiilor).
- dovada constituirii garantiei de buna executie.
- acord de prelucrare a datelor cu caracter personal.
- conventie de securitate si sanatate in munca.
- angajamentul de confidentialitate.
- caietul de sarcini.
- acordul de asociere (dupa caz).
- tert sustinator (dupa caz).
- subcontractanti (dupa caz).
- alte anexe la contract.

6.2. În cazul în care, pe parcursul îndeplinirii contractului, se constată faptul că anumite elemente ale ofertei tehnice sunt inferioare sau nu corespund cerințelor prevăzute în caietul de sarcini, prevalează prevederile caietului de sarcini.

7. Caracterul confidențial al contractului

7.1 - (1) O parte contractantă nu are dreptul, fără acordul scris al celeilalte părți:

- a) de a face cunoscut contractul sau orice prevedere a acestuia unei terțe părți, în afara acelor persoane implicate în îndeplinirea contractului;
- b) de a utiliza informațiile și documentele obținute sau la care are acces în perioada de derulare a contractului, în alt scop decât acela de a-și îndeplini obligațiile contractuale.

(2) Dezvăluirea oricărei informații față de persoanele implicate în îndeplinirea contractului se va face confidențial și se va extinde numai asupra acelor informații necesare în vederea îndeplinirii contractului.

7.2 - O parte contractantă va fi exonerată de răspunderea pentru dezvăluirea de informații referitoare la contract dacă:

- a) informația era cunoscută părții contractante înainte ca ea să fi fost primită de la cealaltă parte contractantă; sau
- b) informația a fost dezvăluită după ce a fost obținut acordul scris al celeilalte părți contractante pentru asemenea dezvăluire; sau
- c) partea contractantă a fost obligată în mod legal să dezvăluie informația.

8. Obligațiile Furnizorului

8.1. Furnizorul se obligă să livreze, sa transporte la sediul beneficiarului - Punct de lucru: Comuna Dragomirești, Intrarea Sat Dumbrava, județul Dambovită: „Cazan de abur medie presiune cu arzător și sisteme de automatizare și protecție; Echipamente și accesorii în centrala termică – Obiect 29.”

8.2. Furnizorul se obligă să furnizeze produsele la standardele și/sau performanțele prezentate în propunerea tehnică.

8.3. Furnizorul se obligă să furnizeze produsele în perioadele convenite prin propunerea tehnică, anexă la contract.

8.4. Furnizorul se obliga sa execute:

- demontare :statie de dedurizare,rezervor de acumulare apa tratata,distribuitor de abur, existente in centrala termica,pompe alimentare CLU ;
- montarea cazanului de abur si a echipamentelor conexe in centrala,constructie metalica pentru degazor ;
- racordarea utilitatilor: apa, combustibil, cos, energie electrica
- punere in functiune
- probe si reglaj la cald
- instruire personal
- autorizare ISCIR
- elaborare documentatiei pentru obtinere aviz obligatoriu de instalare, proiectul tehnic al centralei termice.

8.5. Furnizorul va asigura instruirea personalului Beneficiarului cu privire la utilizare “Cazan de abur medie presiune cu arzător și sisteme de automatizare și protecție; Echipamente și accesorii în centrala termică – Obiect 29.”

8.6. Furnizorul se obligă să despăgubească Beneficiarul împotriva oricărui:

- i) reclamații și acțiuni în justiție, ce rezultă din încălcarea unor drepturi de proprietate intelectuală (brevete, mărci înregistrate etc.), legate de echipamentele, materialele, instalațiile sau utilajele folosite pentru sau în legătură cu produsele achiziționate;
- ii) daune-interese, costuri, taxe și cheltuieli de orice natură, aferente, cu excepția situației în care o astfel de încălcare rezultă din respectarea caietului de sarcini întocmit de către Beneficiar.

8.7. Furnizorul are obligația de a executa și finaliza lucrările de montaj cu atenția și promptitudinea cuvenită, în concordanță cu obligațiile asumate prin contract.

8.8. Furnizorul este responsabil pentru menținerea în bună stare a lucrărilor, materialelor și echipamentelor care urmează a fi puse în operă.

8.9. Furnizorul este pe deplin responsabil pentru conformitatea, stabilitatea și siguranța tuturor operațiunilor executate, precum și pentru procedeele de execuție utilizate.

8.10. Pe parcursul execuției lucrărilor de montaj, Furnizorul are obligația:

- i) de a lua toate măsurile pentru asigurarea tuturor persoanelor a căror prezență pe amplasamentul de lucru este autorizată și de a menține amplasamentul de lucru (atât timp cât acesta este sub controlul său) și lucrările în starea de ordine, necesară evitării oricărui pericol pentru respectivele persoane;
- ii) de a lua toate măsurile rezonabil necesare pentru a proteja mediul pe și în afara amplasamentului de lucru și pentru a evita orice pagubă sau neajuns provocate persoanelor, proprietăților publice sau altora, rezultate din poluare, zgomot sau alți factori generați de metodele sale de lucru.

8.11. Pe parcursul execuției lucrărilor de montaj, Furnizorul are obligația:

- i) de a evita, pe cât posibil, acumularea de obstacole inutile pe amplasamentul de lucru;
- ii) de a depozita sau retrage orice utilaje, echipamente, instalații, surplus de materiale;

iii) de a aduna și îndepărta de pe amplasamentul de lucru materialele, lucrările provizorii de orice fel, care nu mai sunt necesare., acestea urmand a fi indepartate si depozitate la locul indicat de Beneficiar.

8.12. Furnizorul este raspunzator pentru personalul propriu utilizat, acesta trebuind sa detina toate calificarile /autorizarile necesare indeplinirii in bune conditii a obiectului contractului, pe toata durata acestuia si in conformitate cu legislatia specifica in domeniu.

8.13. Furnizorul se obligă sa respecte prevederile pe linie de securitate si sanatate in munca in conformitate cu HG 1425/2006 inscise in Conventia anexa la contract.

8.14. Furnizorul are obligatia de a elabora documentatiile conform Standardelor, reglementarilor tehnice, normativelor si prescriptiilor tehnice in vigoare.

9. Obligațiile Beneficiarului

9.1. Beneficiarul se obligă să achiziționeze produsele care fac obiectul contractului și să plătească prețul convenit în prezentul contract.

9.2. Beneficiarul se obligă să efectueze plata conform art.4 din contract. Plățile se vor efectua in lei prin respectarea prevederilor legale.

9.3. Beneficiarul se obligă să recepționeze produsele si serviciile prestate în termenul convenit la destinatia finala S.UPS Dragomiresti S.A., Punct de lucru Comuna Dragomiresti, Judetul Dambovita, conform graficului de livrare.

9.4. Beneficiarul se obligă să pună la dispoziția Furnizorului orice informații pe care acesta le-a cerut în propunerea tehnică și pe care le consideră necesare îndeplinirii contractului.

9.5. Beneficiarul se obliga sa aduca la cunostinta Furnizorului prin notificare, observatiile, solicitarile privind clarificarile/completarile pe care le considera necesare la documentele ce i-au fost predate in termen de 5 zile de la primirea documentatiilor.

9.6. Beneficiarul se obliga ca la data primirii produselor ce fac obiectul contractului, sa puna la dispozitie locatia care face obiectul contractului.

9.7. Beneficiarul se obligă sa respecte prevederile pe linie de securitate si sanatate in munca in conformitate cu HG 1425/2006 inscise in Conventia anexa la contract.

CLAUZE SPECIFICE

10. Garanția de bună execuție a contractului

10.1. Executantul se obligă să constituie garanția de bună execuție a contractului în cuantum de 2,5 % din valoarea fara TVA contractului, in termen de 5 zile lucratoare de la data semnarii contractului de catre ambele parti, sub sanctiunea rezilierii de drept a contractului.

10.2. Garanția de bună execuție se constituie pe toată perioada de derulare a contractului, prin virament bancar, instrument de garantare emis in conditiile legii de o societate bancara sau de o societate de asigurari.

10.3. Beneficiarul se obliga sa restituie garanția de bună execuție, dacă nu a ridicat până la acea dată pretenții asupra ei, astfel:

- 70 % din valoarea garanției de bună execuție în termen de 15 zile de la data încheierii procesului verbal de recepție la terminarea lucrărilor de montaj;

- 30 % din valoarea garanției de bună execuție, la expirarea perioadei de garanție a lucrărilor executate, pe baza procesului verbal de recepție finală.

10.4. Beneficiarul are dreptul de a emite pretenții asupra garanției de bună execuție, în limita prejudiciului creat, dacă Furnizorul nu își execută, execută cu întârziere sau necorespunzător obligațiile asumate prin prezentul contract. Anterior emiterii unei pretenții asupra garanției de bună execuție, Beneficiarul are obligația de a notifica acest lucru Furnizorului, cat si emitentului instrumentului de garantare, precizând totodată obligațiile care nu au fost respectate.

10.5. Garanția tehnică este distinctă de garanția de bună execuție a contractului.

11. Sancțiuni pentru neîndeplinirea culpabilă a obligațiilor

11.1. În cazul în care Beneficiarul nu onorează facturile în termen de 30 de zile de la expirarea termenului scadent, Furnizorul poate să solicite penalități în cuantum de 0,01% pe zi de întârziere calculate la valoarea neachitată, fără a depăși nivelul sumei asupra careia se calculează.

11.2. În cazul neîndeplinirii obligațiilor contractuale, îndeplinirii cu întârziere sau în mod necorespunzător, Furnizorul va plăti o penalizare de 0,01% pe zi calculată la valoarea lucrărilor neîndeplinite, îndeplinite cu întârziere sau în mod necorespunzător, fără a depăși nivelul sumei asupra careia se calculează.

11.3. Nerespectarea de către părți a obligațiilor prevăzute în prezentul contract dă dreptul părții lezate să considere contractul reziliat conform prevederilor de la art.22.

Rezilierea contractului nu are nici un efect asupra obligațiilor scadente.

11.4. Beneficiarul își rezervă dreptul de a renunța oricând la contract, printr-o notificare scrisă adresată Furnizorului, fără nici o compensație, dacă acesta din urmă intra în insolvență, cu condiția ca această renunțare să nu prejudicieze sau să afecteze dreptul la acțiune sau despăgubire pentru executant. În acest caz, Furnizorul are dreptul de a pretinde numai plata corespunzătoare pentru partea din contract îndeplinită până la data denunțării unilaterale a contractului.

11.5. În cazul în care furnizorul nu obține Avizul de instalare menționat în contract, acesta este obligat să restituie avansul de _____ acordat de beneficiar.

12. Perioada de garanție acordată produselor

12.1. Furnizorul are obligația de a garanta ca produsele furnizate prin contract sunt noi, nefolosite, de ultimă generație și încorporează toate îmbunătățirile recente în proiectare și structura materialelor. De asemenea, Furnizorul are obligația de a garanta ca toate produsele furnizate prin contract nu vor avea nici un defect ca urmare a proiectului, materialelor sau manoperei (cu excepția cazului când proiectul și/sau materialul e cerut în mod expres de către beneficiar) sau oricărei alte acțiuni sau omisiuni a furnizorului și ca acestea vor funcționa în condiții normale de funcționare.

12.2. (1) Perioada de garanție acordată de Furnizor pentru Cazan de abur medie presiune cu arzător și sisteme de automatizare și protecție; Echipamente și accesorii în centrala termică – Obiect 29, este de 24 luni de la data punerii în funcțiune.

(2) Perioada de garanție începe cu data punerii în funcțiune.

12.3. Beneficiarul are dreptul de a notifica imediat Furnizorului, în scris, orice plângere sau reclamație ce apare în conformitate cu această garanție sau cu orice viciu ascuns.

12.4. La primirea unei astfel de notificări, Furnizorul are obligația de a remedia defecțiunea sau de a înlocui produsul în maximum de _____ zile de la notificare, fără costuri suplimentare pentru beneficiar.

Toate cheltuielile legate de repararea / înlocuirea produselor, inclusiv cele aferente transportului la și de la producător sunt în sarcina Furnizorului.

Produsele care, în timpul perioadei de garanție, le înlocuiesc pe cele defecte, beneficiază de o nouă perioadă de garanție care curge de la data înlocuirii produsului/produselor.

12.5. Dacă Furnizorul, după ce a fost înștiințat, nu reușește să remedieze defectul/defectele în perioada convenită, Beneficiarul are dreptul de a lua măsuri de remediere pe riscul și spezele Furnizorului și fără a aduce nici un prejudiciu oricăror alte drepturi pe care beneficiarul le poate avea față de Furnizor prin contract.

12.6. În cazul în care Furnizorul nu remediază defecțiunile reclamate de Beneficiar, Beneficiarul este îndreptățit să angajeze și să plătească alte persoane care să le remedieze. Cheltuielile aferente acestora vor fi recuperate de către Beneficiar de la Furnizor.

12.7. În cadrul termenului de garanție, Furnizorul se obligă să acorde asistență tehnică pentru produsele livrate și furnizarea de piese de schimb, aceste operațiuni făcându-se conform certificatului de garanție

13. Recepție, inspecții și teste

13.1. Beneficiarul sau reprezentantul său are dreptul de a inspecta și/sau testa produsele pentru a verifica conformitatea lor cu caietul de sarcini, anexa la contract.

13.2. (1) Inspecțiile și testările la care vor fi supuse produsele, cât și condițiile de recepție sunt cele descrise în Procedura ISCIR.

(2) Beneficiarul are obligația de a notifica, în scris, Furnizorului, identitatea reprezentanților săi împuterniciți pentru efectuarea recepției, testelor și inspecțiilor.

13.3. Inspecțiile și testele din cadrul recepției se vor face la destinația finală a produselor, respectiv la sediul beneficiarului – S. UPS Dragomirești S.A., Punct de lucru: Comuna Dragomirești, Intrarea Sat Dumbrava.

13.4. Dacă produsele inspectate/ testate nu corespund specificațiilor, Beneficiarul are dreptul să îl respingă, iar Furnizorul are obligația, fără a modifica prețul contractului:

a) de a înlocui produsul/produsele refuzat/refuzate, sau

b) de a face toate modificările necesare pentru ca produsul/produsele să corespundă specificațiilor tehnice.

13.5 - Prevederile clauzelor 13.1-13.4. nu îl vor absolve pe Furnizor de obligația asumării garanțiilor sau altor obligații prevăzute în contract.

14. Ambalare și marcare

14.1. (1) Furnizorul are obligația de a ambala produsele pentru ca acestea să facă față, fără limitare, la manipularea dură din timpul transportului, tranzitului și expunerii la temperaturi extreme, la soare și la precipitațiile care ar putea să apară în timpul transportului și depozitării în aer liber, în așa fel încât să ajungă în bună stare la destinația finală.

14.2. Toate materialele de ambalare a produselor, precum și toate materialele necesare protecției coletelor (paleți de lemn, foi de protecție etc.) rămân în proprietatea beneficiarului.

15. Livrarea și documentele care însoțesc produsele

15.1. Furnizorul are obligația de a livra produsele și echipamentele care fac obiectul contractului la Punctul de lucru al Beneficiarului – S. UPS Dragomirești S.A. din Comuna Dragomirești, Intrarea Sat Dumbrava.

15.2. Furnizorul va transmite Beneficiarului documentele care însoțesc produsele:

a) factura fiscală;

b) avizul de expediție;

c) certificatul de calitate și de garanție;

e) declarație de conformitate conform PED97/23;

f) cartea tehnică (limba română) care va cuprinde caracteristici tehnice, instrucțiuni de montaj, instrucțiuni de exploatare, instrucțiuni de întreținere, revizie și reparatii; catalogul pieselor de schimb cu codurile de identificare aferente;

g) documentația completă cu avizul ISCIR pentru instalare și proiect tehnic,

h) altel documente.

16. Asigurări

16.1. Beneficiarul nu va fi responsabil pentru niciun fel de daune-interese, compensații plătibile prin lege, în privința sau ca urmare a unui accident sau prejudiciu adus unui muncitor sau altei persoane angajate de Furnizor, cu excepția unui accident sau prejudiciu rezultând din vina beneficiarului, a agenților sau a angajaților acestuia.

17. Amendamente

17.1. Partile contractante au dreptul, pe durata îndeplinirii contractului, de a conveni modificarea clauzelor contractului, prin act adițional, numai în cazul apariției unor circumstanțe care lezează interesele comerciale legitime ale acestora și care nu au putut fi prevăzute la data încheierii contractului.

17.2. Părțile contractante au dreptul, pe durata îndeplinirii contractului, de a conveni, prin act adițional, adaptarea acelor clauze afectate de modificări ale legii.

18. Subcontractanți (daca este cazul)

18.1. Furnizorul are obligația, în cazul în care subcontractează părți din contract, de a încheia contracte cu subcontractanții desemnați, numai cu acordul Beneficiarului, în aceleași condiții în care el a semnat contractul cu Beneficiarul.

18.2. Lista subcontractanților, cu datele de recunoaștere ale acestora se constituie în anexe la contract.

18.3. Furnizorul este pe deplin răspunzător față de Beneficiar de modul în care îndeplinește contractul.

Subcontractantul este pe deplin răspunzător față de Furnizor de modul în care își îndeplinește partea sa din contract.

18.4 - Furnizorul poate schimba oricare subcontractant numai daca acesta nu și-a îndeplinit partea sa din contract. Schimbarea subcontractantului nu va schimba prețul contractului și va fi notificată Beneficiarului.

19. Asociati (daca este cazul)

19.1. Furnizorul are obligatia de a incheia acordul de asociere cu asociatul/asociatii desemnat/desemnati in oferta, in aceleasi conditii in care el a semnat Contractul cu Beneficiarul.

19.2. (1) La incheierea Contractului, Furnizorul are obligatia de a prezenta acordul de asociere in original.

(2) Acordul de asociere constituie parte integranta a prezentului Contract.

19.3. Furnizorul este pe deplin raspunzator fata de Beneficiar de modul in care asociatul/asociatii indeplinesc Contractul.

20. Tert sustinator (daca este cazul)

20.1. Tertul sustinator _____ prin angajamentul ferm prezentat de Furnizor _____ garanteaza că, în cazul în care contractantul întâmpină dificultăți din punct de vedere tehnic și profesional pe parcursul derulării contractului, se obligă să asigure îndeplinirea completă și reglementară a obligațiilor contractuale din punct de vedere tehnic și profesional prin implicarea sa directă.

20.2. În situația prevăzută la pct.20.1, sustinătorul răspunde pentru prejudiciile cauzate Beneficiarului ca urmare a nerespectării obligațiilor prevăzute în angajament, acesta din urmă având posibilitatea de acțiune directă împotriva sustinătorului.

21. Cesiunea

21.1. Furnizorul are obligația de a nu transfera total sau parțial obligațiile sale asumate prin contract, fără să obțină, în prealabil, acordul scris al beneficiarului.

21.2. Cesiunea nu va exonera Furnizorul de nici o responsabilitate privind garanția sau orice alte obligații asumate prin contract.

22. Încetarea, Rezilierea contractului

22.1. Prezentul contract va fi reziliat de drept, în cazul în care Furnizorul nu face dovada constituirii garanției de bună execuție a contractului, în termen de 5 zile lucrătoare de la data semnării contractului.

22.2. Dacă Beneficiarul reziliază prezentul contract, va fi îndreptățit să recupereze de la Furnizor fără a renunța la celelalte acțiuni la care este îndreptățit în baza prezentului contract, orice pierdere sau prejudiciu suferit.

22.3 Prezentul contract încetează de plin drept, fără a mai fi necesară intervenția unei instanțe judecătorești, în cazul în care una dintre părți:

- este declarată în stare de incapacitate de plăți sau a fost declanșată procedura de prevenire a insolvenței și de insolvența sau își încetează activitatea;

- cesează drepturile și obligațiile sale prevăzute în prezentul contract fără acordul celeilalte părți;

- își încalcă vreuna dintre obligațiile sale după ce a fost avertizată printr-o notificare scrisă, de către cealaltă parte, că o nouă nerespectare a acestora va duce la rezilierea prezentului contract;

sau

- în cazul în care Furnizorul nu obține autorizațiile menționate în contract. În acest caz furnizorul este obligat să restituie avansul de _____ acordat de beneficiar.

22.4. Partea care invocă o cauză de încetare a prevederilor prezentului contract o va notifica celeilalte părți, cu cel puțin 15 zile înainte de data la care încetarea urmează să-și producă efectele.

22.5. Rezilierea prezentului contract nu va avea nici un efect asupra obligațiilor deja scadente între părțile contractante.

22.6 (1) Beneficiarul are dreptul de a emite pretenții asupra garanției de bună execuție, oricând pe parcursul îndeplinirii contractului de achiziție, în limita prejudiciului creat, în cazul în care executantul nu își îndeplinește din culpa sa obligațiile asumate prin contract.

(2) Anterior emiterii unei pretenții asupra garanției de bună execuție beneficiarul are obligația de a notifica pretenția contractantului, precizând obligațiile care nu au fost respectate, precum și modul de calcul al prejudiciului.

(5) în situația executării garanției de bună execuție, parțial sau total, contractantul are obligația de a reîntregii garanția în cauză raportat la restul rămas de executat.

23 Forța majoră

23.1. Forța majoră este constatată de o autoritate competentă.

23.2. Forța majoră exonerează părțile contractante de îndeplinirea obligațiilor asumate prin prezentul contract, pe toată perioada în care aceasta acționează.

23.3. Îndeplinirea contractului va fi suspendată în perioada de acțiune a forței majore, dar fără a prejudicia drepturile ce li se cuveneau părților până la apariția acesteia.

23.4. Partea contractantă care invocă forța majoră are obligația de a notifica celeilalte părți, imediat și în mod complet, producerea acesteia și să ia orice măsuri care îi stau la dispoziție în vederea limitării consecințelor.

23.5. Partea contractantă care invocă forța majoră are obligația de a notifica celeilalte părți încetarea cauzei acesteia în maximum 5 zile de la încetare.

23.6. Dacă forța majoră acționează sau se estimează că va acționa o perioadă mai mare de 2 luni, fiecare parte va avea dreptul să notifice celeilalte părți încetarea de plin drept a prezentului contract, fără ca vreuna din părți să poată pretinde celeilalte daune-interese.

24. Soluționarea litigiilor

24.1. Beneficiarul și Furnizorul vor depune toate eforturile pentru a rezolva pe cale amiabilă, prin tratative directe, orice neînțelegere sau dispută care se poate ivi între ei în cadrul sau în legătură cu îndeplinirea contractului.

24.2. Dacă, după 15 de zile de la începerea acestor tratative, Beneficiarul și Furnizorul nu reușesc să rezolve în mod amiabil o divergență contractuală, fiecare poate solicita ca disputa să se soluționeze de către instanțele judecătorești competente de la sediul Beneficiarului .

25. Limba care guvernează contractul

Limba care guvernează contractul este limba română.

26. Comunicari

26.1. Orice comunicare între părți, referitoare la îndeplinirea prezentului contract, trebuie să fie transmisă în scris.

(2) Orice document scris trebuie înregistrat atât în momentul transmiterii cât și în momentul primirii.

26.2. Comunicările între parti se pot face si prin telefon, fax sau e-mail cu conditia confirmarii in scris a primirii comunicarii.

27 Legea aplicabila contractului

27.1. Contractul va fi interpretat conform legilor din România.

28. ALTE CLAUCZE

28.1. Modificarea prezentului contract se face numai prin act adițional încheiat între părțile contractante.

28.2. Având în vedere specificul S. UPS Dragomirești S.A., accesul mijloacelor de transport, al personalului Furnizorului se va realiza conform regulamentelor și legislației aplicabile acesteia.

28.3. Respectarea obligațiilor și responsabilităților pe linie de protecția informațiilor în conformitate Angajamentul de confidențialitate, anexa la contract.

28.4. (1) Furnizorul va suporta toate riscurile care decurg din îndeplinirea prezentului contract până la data punerii în funcțiune la sediul beneficiarului – S. UPS Dragomirești S.A. Punct de lucru: Comuna Dragomirești, Intrarea Sat Dumbrava, “Cazan de abur medie presiune cu arzător și sisteme de automatizare și protecție; -Echipamente și accesorii în centrala termică – Obiect 29.”

28.5. Fără a aduce atingere nici unei alte prevederi din conținutul prezentului contract, părțile convin să aplice și să respecte prevederile Regulamentului (UE) nr.679/2016 al Parlamentului European și al Consiliului din data de 27.04.2016 privind protecția persoanelor fizice în ceea ce privește prelucrarea datelor cu caracter personal și privind libera circulație a acestor date (GDPR).

Astfel, se consideră că fiecare parte, se va alinia standardelor impuse de forul european. Fiecare parte, în calitate de operator de date cu caracter personal, va utiliza și se va asigura că și împuternicitii / tertii /

destinatarii (dupa caz) cu care deruleaza relatii contractuale, utilizeaza datele cu caracter personal ale reprezentantilor operatorului de date cu respectarea întocmai a prevederilor regulamentului sus mentionat, privind prelucrarea, scopul prelucrării, durata prelucrării, precum si transferul/portarea acestor date.

28.6. Presentul contract, împreună cu anexele sale care fac parte integrantă din cuprinsul său, reprezintă voința părților și înlătură orice altă înțelegere verbală dintre acestea, anterioară sau ulterioară încheierii lui.

28.7. Presentul contract a fost încheiat într-un număr de 2 (două) exemplare, din care fiecare parte a primit un exemplar la data semnării lui.

BENEFICIAR,

FURNIZOR,

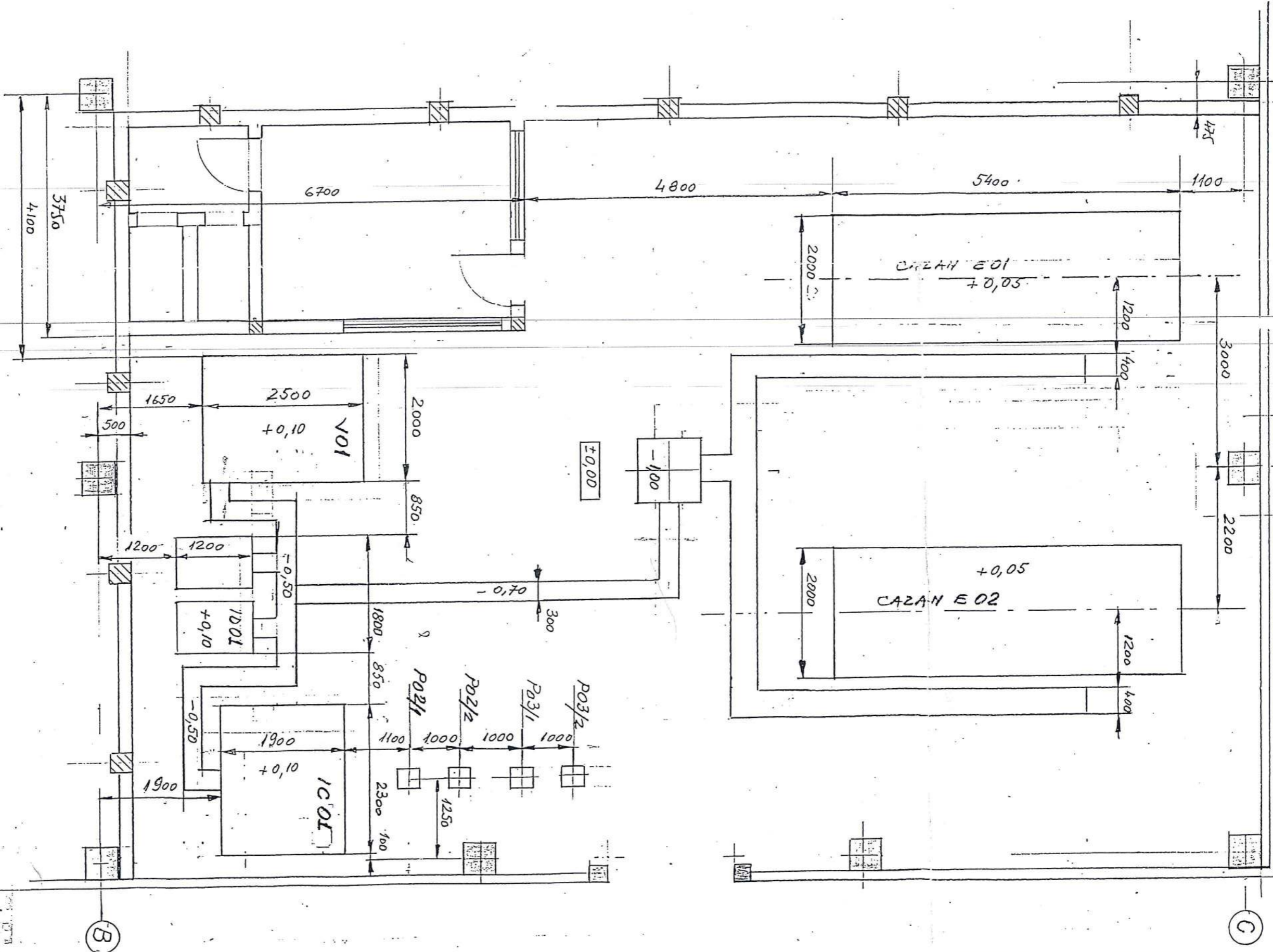

Beneficiar: EUROCHIM		Document: 98.M049-AF01		Masa neto	
CENTRALA TERMICA DE ABUR DE 6 t/h		Proiectat: N.L.		totala Kg	
AMPLASARE FUNDATII		Verificat: [Signature]		Ponso:	
UTILAJE		Data: Dec. 1998		Scoro:	
		Rev:			

Aceste desene sunt proprietate EUROCHIM. Ei nu poate fi reprodus sau transmis sub nici o formă, prin nici un mijloc electronic, chimic sau mecanic, inclusiv prin fotocopiere, prin nici un sistem de informare sau memorizare, prin nici un sistem de reproducere în scris sau prin intermediul.

aux-1a 00-11ca51r

Aux-2

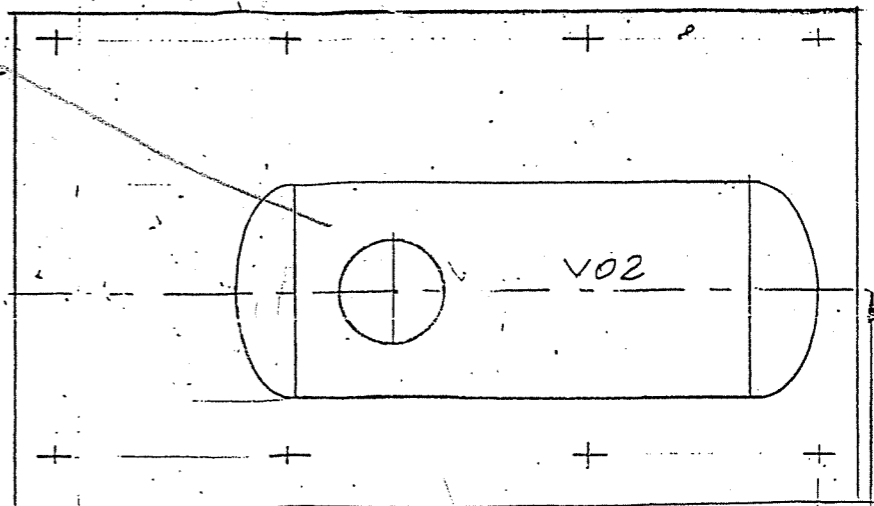

degar poul existant
 Ramonue p p p p p
 - se inuiba
 V = 5 m
 5 m de ce p p p p p
 p p p p p

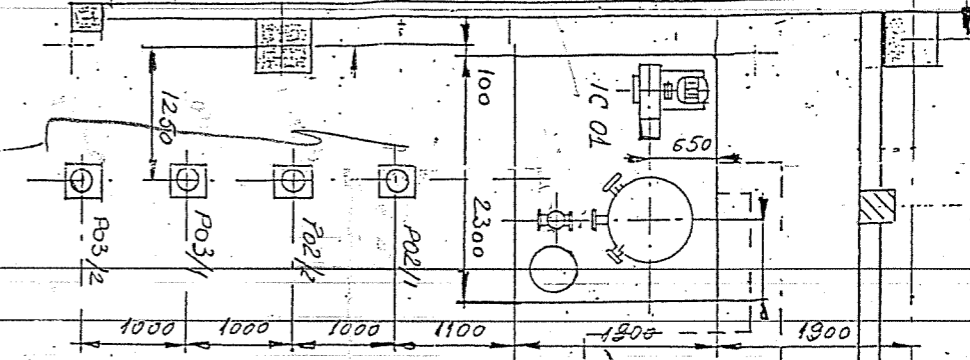

se solut
 100 l
 p p p p p

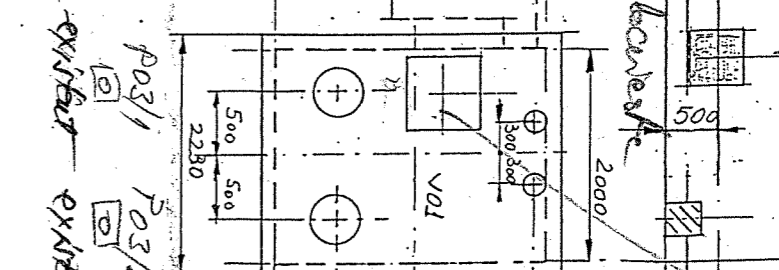

reperer
 4100
 3750
 1650
 1100
 725
 2500
 2730
 6700
 4900

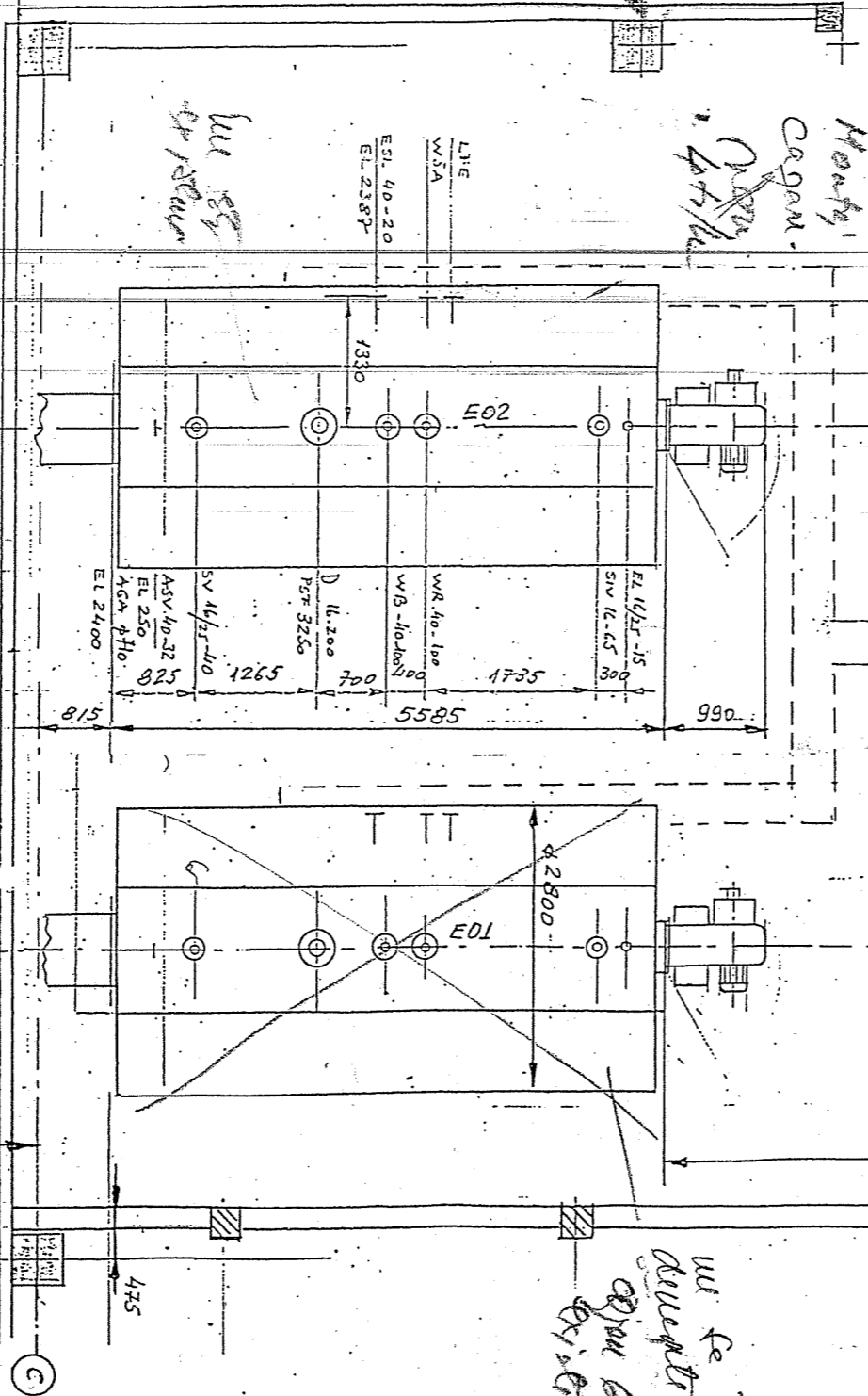

Monty
 cagan
 24/11

se fe
 de p p p p p
 p p p p p

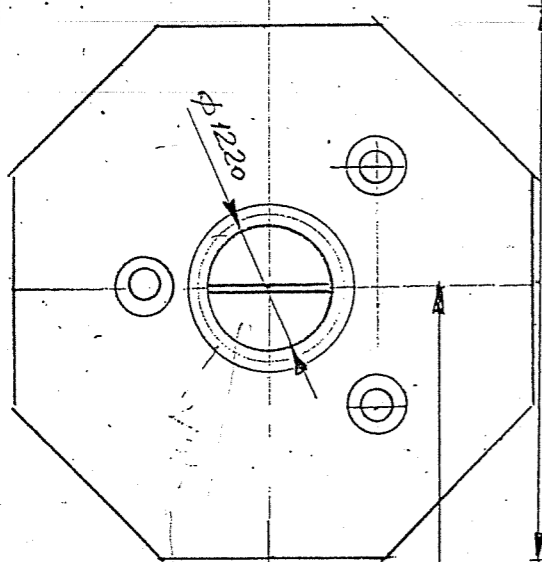

de p p p p p
 p p p p p

EUROCHIM		DOCUMENT: 98.M049-AU01		Masa neto totala Kg
BENEFICIAR: UM DRAGOMIREȘTI		Proiectat: N.L.	Modif:	Planson:
CENTRALA TERMICA DE ABUR DE 6 t/h		Verificat:	Data:	
AMPLASARE UTILAJE		Data: 12 1998	Rev:	
- GENERAL -		Acest desen este proprietatea EUROCHIM. El nu poate fi reprodus sau transmis sub nici o formă, prin nici un mijloc electronic, dinamic sau mecanic, inclusiv prin fotocopiere, prin nici un sistem de informare sau memorizare, prin foto, litografie sau orice alt mijloc de reproducere în scris sau electronic.		Scara: