

C.N. ROMARM S.A. București
Filiala S. Uzina de Produse Speciale Dragomiresti S.A.
sediu principal: Str. Laminorului, bl. 2, sc. A, et. 4, ap. 80, localitatea Targoviste, jud. Dambovita
sediu secundar: Punct de lucru Comuna Dragomiresti, Intrare Sat Dumbrava, jud. Dâmbovița
Telefon: 0245-632112; Fax: 0245-217807

1463/06.06.2019

Aprobat
DIRECTOR GENERAL
Ing. Necula Cristinel



DOCUMENTAȚIE
privind atribuirea contractului de achizitie

MASINA DE SERTIZAT

Cod CPV: 42611000-2 Masini unelte cu utilizare speciala

Cod CPV: 71320000-7 Servicii de conceptie tehnica

CUPRINS

Secțiunea I – Fișa de date	- pagina
Secțiunea II – Caiet de sarcini	- pagina
Secțiunea III – Formulare	- pagina
Secțiunea IV – Model de contract	- pagina

FIȘA DE DATE

SECTIUNEA I. ACHIZITORUL

I.1 Denumire, adresa si puncte de contact

Denumire: S. UZINA DE PRODUSE SPECIALE DRAGOMIRESTI S.A.		
Adresa sediu social: Str. Laminorului, bl. 2, sc. A, et. 4, ap. 80, Targoviste - sediu secundar: Punct de lucru Dragomiresti, Intrare Sat Dumbrava, jud. Dâmbovița		
Localitate: Targoviste, jud. Dâmbovița	Cod poștal: 130089	Țara: România
Persoana de contact: Vlad Carmen - sef birou MRPPI	Telefon: 0245.632.112 ; interior 151 0724.377.136	
E-mail: upsprivatizare@yahoo.com manager@upsdragomiresti	Fax: 0245.217.807; 0245.634.551	
Adresa de internet: www.upsdragomiresti.ro		
Program de lucru: luni-vineri: 7.25 - 15.00		

Alte informatii:

1. Punct de contact: S. Uzina de Produse Speciale Dragomiresti S.A, Punct de lucru Dragomiresti

Adresa: Comuna Dragomiresti, intrare Sat Dumbrava, jud. Dambovita

Telefon: 0245632112; 0245217807

Alte informații și/sau clarificări pot fi obținute la adresa mai sus menționată: Punct de lucru Dragomiresti, Biroul Managmentul Restructurarii, Pregatirii pentru Privatizare si Investitii, tel. 0245.632.112, interior 151, de luni până vineri, între orele 8⁰⁰-14⁰⁰; e-mail: upsprivatizare@yahoo.com

2. Orice operator economic interesat are dreptul de a solicita **clarificări** privind documentația de atribuire, cu cel puțin *5 zile inainte* de data limita de depunere a ofertelor. Se utilizeaza Formularul 2 din Sectiunea III.

Data limită de transmitere a răspunsului la clarificări: *2 zile inainte de data limita de depunere a ofertelor.*

Solicitările de clarificări și răspunsurile la acestea se transmit prin fax/e-mail sau curier.

Fax: 0245.217.807; 0245.634.551; E-mail: upsprivatizare@yahoo.com si manager@upsdragomiresti

3. Documentația de atribuire se posteaza pe site-ul societatii si pe site-ul CN Romarm SA. sau se poate pune la dispoziția operatorilor economici interesați la cerere, la Punct de lucru Dragomiresti, str. Intrarea Dumbrava, jud. Dâmbovița, prin fax, e-mail, posta.

E-mail: upsprivatizare@yahoo.com; Fax: 0245.217.807 si 0245.634.551

4. Oferta se va depune la registratura, Punct de lucru S. U.P.S. Dragomirești S.A. adresa: Comuna Dragomiresti, intrare Sat Dumbrava, jud. Dambovita.

Data limită de depunere a ofertelor și locul depunerii: conform invitatiei de participare.

Orice comunicare, solicitare, informare, notificare trebuie formulată catre SC UPS Dragomiresti SA prin fax., e-mail. Fax: 0245.217.807, 0245.634.551; E-mail: upsprivatizare@yahoo.com si manager@upsdragomiresti

5. Riscurile transmiterii ofertei, inclusiv forta majora, cad in sarcina operatorului economic.

Oferta depusa la o alta adresa a achizitorului, decat cea stabilita in documentatia de atribuire sau dupa expirarea datei limita pentru depunere, se returneaza nedeschisa.

6. Vizitarea amplasamentului

Anterior elaborării ofertei, societatea recomandă ofertanților să viziteze și să examineze amplasamentul *de montaj al echipamentului* si să obțină toate informațiile necesare în vederea elaborării ofertei.

Solicitarile vor fi transmise conform anuntului.

Solicitanții vor transmite pe fax sau e-mail, pentru persoanele desemnate sa viziteze amplasamentul, acte de identitate (BI/CI) și delegații sau documente de reprezentare din partea ofertantului cu semnătura și ștampila acestuia.

Ofertanții vor completa Declaratia privind vizitarea amplasamentului, Formular 16 din Sectiunea III.

Vizitarea amplasamentului se poate face între orele 8⁰⁰-14⁰⁰, dupa obtinerea acreditarii si pana la data depunerii ofertelor.

Persoanele se vor prezenta la sediul societății cu act de identitate (BI/CI) și delegații sau documente de reprezentare din partea ofertantului cu semnătura și ștampila acestuia.

I.2 Principala activitate

■ altele-filială a Companiei Naționale ROMARM S.A.	■ altele-fabricarea armamentului si munitiei – cod 2540.
--	--

SECȚIUNEA II. OBIECTUL CONTRACTULUI

II.1. Descriere

II.1.1 Denumire contract: Masina de sertizat
II.1.2 Tipul contractului si locul de livrare a produselor - Contract de furnizare - S. Uzina de Produse Speciale Dragomiresti S.A., punct de lucru Comuna Dragomiresti, str. Intrarea Dumbrava, jud. Dâmbovița.
II.1.3 Procedura implica – contract de furnizare Criteriul de atribuire - Prețul cel mai scăzut Procedura aplicata : cerere de oferta
II.1.5 Descriere succinta a contractului sau a achizitiei - proiectare, executie si punere in functiune, instruire personal - Masina de sertizat
II.1.6 Clasificare CPV (vocabularul comun privind achizitiile): Cod CPV: 42611000-2 Masini unelte cu utilizare speciala Cod CPV: 71320000-7 Servicii de conceptie tehnica
II.1.7 Contractul intra sub incidenta acordului privind contractele de achizitii publice - Nu
II.1.8 Impartire in loturi - Nu.
II.1.9 Vor fi acceptate variante - Nu

II.2 Cantitatea sau domeniul contractului

II.2.1 Cantitatea totala - valoarea estimata fara TVA: 316.000 lei
II.2.2 Optiuni - Nu

II. 3 Durata contractului sau termenul pentru finalizare

Termen de finalizare a contractului: 180 zile livrare si 5 zile punere in functiune

II.4. Ajustarea pretului

Nu se accepta ajustarea pretului contractului.
--

SECȚIUNEA III. INFORMATII JURIDICE, FINANCIARE, ECONOMICE SI TEHNICE

III.1 Conditii referitoare la contract

III.1.1 Garantii solicitate
III.1.1.a) Garantie de participare - Nu Nu se solicita garantie de participare.
III.1.1.b) Garantie de buna executie Garanția de bună execuție a contractului este de 5 % din valoarea contractului, fără TVA. Se constituie de către contractant cu scopul asigurării societatii de îndeplinirea cantitativă, calitativă și în perioada convenită a contractului. Garanția de bună execuție a contractului trebuie constituită în termen de 10 zile lucratoare de la data semnării contractului de către ambele părți, sub sancțiunea rezilierii de drept a contractului și se va elibera în condițiile prevăzute de lege după cum urmează: Garanția de bună execuție se restituie în termen de 14 zile de la data încheierii procesului verbal de punere în funcțiune a echipamentului livrat, dacă Beneficiarul nu a ridicat până la acea dată pretenții asupra ei. Garanția de bună execuție se poate constitui prin una dintre următoarele forme, respectiv: a) instrument de garantare emis de o societate bancară - Scrisoare de garanție bancară de bună execuție – Formular 9 din SECȚIUNEA III Formulare;

b) instrument de garantare emis de o societate de asigurari;

c) virament bancar (ordin de plata) cu confirmarea de catre banca a acestuia. Numarul de cont in vederea constituirii garantiei pentru buna executie de catre ofertanti, este: RO 62RNCB0128008473050001, deschis la BCR TARGOVISTE, judetul DAMBOVITA.

III.1.2 Principalele modalitati de finantare si plata - Fonduri proprii

III.1.3 Forma juridica pe care o va lua grupul de operatori economici caruia i se atribuie contractul Asociere (daca este cazul)

In situatia asocierii a mai multor operatori economici, fiecare asociat trebuie sa prezinte documentele de la **pct. III.2.1.**

In documentele de calificare va fi prezentat **Acordul de asociere** - Formular 10 din SECȚIUNEA III.

Informatiile minimale din Acord pot fi:

- lista asociatilor, datele de identificarea ale acestora si reprezentantii legali;
- nominalizarea liderului de asociere;
- partea din contract pe care o indeplineste fiecare;
- clauze privind raspunderea solidara a asociatilor pentru indeplinirea contractului, imputernicirea liderului asocierii de a se obliga si de a primi instructiuni de la si in numele asociatilor, individual si colectiv;
- clauze in care asociatii sunt obligati sa ramana in asociatie pe intreaga durata a contractului, in situatia in care oferta este declarata castigatoare;
- clauze privind modul de efectuare a platilor.

In situatia in care oferta comuna a asociatilor este declarata castigatoare, beneficiarul va solicita o copie legalizata a asocierii inainte de data semnarii contractului.

III.1.4 Executarea contractului este supusa altor conditii speciale - Nu

III.1.5 Legislatia aplicabila

Norma interna pentru reglementarea modului de realizare a achizitiilor, procedurilor de atribuire a contractelor/acordurilor cadru de furnizare produse/prestare servicii/executie lucrari nr. C.179/07.12.2016.

III 2. Conditii de participare

III.2.1 Situatia personala a operatorilor economici, inclusiv cerintele referitoare la inscrierea in registrul comertului sau al profesiei

III.2.1.a) Situatia personala a candidatului sau ofertantului: se vor completa formularele:

1. Acordul de prelucrare a datelor cu caracter personal, Formular 15 din SECȚIUNEA III – Formulare

2. Declarație, Formular 3 din SECȚIUNEA III – Formulare

3. Declarație, Formular 4 din SECȚIUNEA III – Formulare

4. Declarație, Formular 5 din SECȚIUNEA III – Formulare

Ofertantii, tertii sustinatori, subcontractantii nu trebuie sa se regaseasca in situatiile prevazute in Formularul 3, Formularul 4, Formularul 5.

Ofertantul face dovada neincadrarii in situatiile de excludere asumate prin completarea Formularelor 3, 4, 5 prin prezentarea urmatoarelor informatii si documente:

a) certificate de atestare fiscala de la finante si primarie privind lipsa datoriilor cu privire la plata impozitelor, taxelor sau a contributiilor la bugetul general consolidat (buget local, buget de stat etc.) la momentul prezentării, la nivelul lunii anterioare celei in care este prevazut termenul limita de depunere a ofertelor (in original sau copie legalizata sau copie conf. cu originalul);

b) cazierul judiciar al operatorului economic si al membrilor organului de administrare, de conducere sau de supraveghere al respectivului operator economic, sau a celor ce au putere de reprezentare, de decizie sau de control în cadrul acestuia, asa cum rezultă din certificatul constatator emis de ONRC / actul constitutiv; (in original sau copie legalizata sau copie conform cu originalul);

c) alte documente edificatoare.

În cazul asocierilor, fiecare membru este obligat sa prezinte documentele mentionate mai sus.

III.2.1.b Capacitatea de exercitare a activității profesionale

1. Certificat constatator emis de Oficiul Registrului Comertului, in original sau copie legalizata sau copie conform cu originalul, din care să reiasă faptul că ofertantul are ca obiect de activitate principal sau secundar activitatile supuse procedurii de achizitie. Informatiile cuprinse in certificatul constatator trebuie sa fie reale / actuale la data limita de depunere a ofertelor.

În cazul asocierilor, fiecare membru este obligat sa prezinte documentele mentionate mai sus.

III.2.2 Capacitatea economico-financiară

- **Declarație privind cifra de afaceri anuală:** Informații generale, Formular 8 din SECȚIUNEA III Formulare, care vizează activitatea din ultimii trei ani în original sau copie conform cu originalul. Valoarea mediei cifrei de afaceri globale în ultimii 3 ani va fi cel puțin de 310.000 lei.

Pentru transformare în RON se va utiliza cursul mediu lei/euro, publicat de BNR astfel: an 2016 - 1 euro = 4,49 lei; an 2017 - 1 euro = 4,56 lei, an 2018 - 1 euro = 4,65 lei

Dacă operatorul economic nu are trei ani de la înființare, media cifrei de afaceri va fi raportată la anul / anii în care au fost încheiate situațiile financiare anuale. Se acceptă orice document edificator pentru îndeplinirea nivelului cifrei de afaceri.

- **Prezentarea Situațiilor financiare** pe anul 2018.

- **Prezentarea Cifrei de afaceri totală** pentru ultimele exercitii 2016, 2017, 2018

III.2.3.a) Capacitatea tehnică și/sau profesională

- **Declarație privind lista principalelor livrări de produse în ultimii 3 ani**, similare cu cele prevăzute în Caietul de sarcini, Formular 6 și anexa din SECȚIUNEA III – Formulare.

Această listă va fi însoțită de cel puțin 1 document (contract, proces verbal de recepție, etc) prin care să se confirme livrarea de produse.

Documentele se vor prezenta în copie certificată pentru conformitate cu originalul, semnată și ștampilată sau în original;

- **Declarație privind personalul tehnic de specialitate și de asigurare a calității**, Formular 11 din SECȚIUNEA III – Formulare. Ofertantul va trebui să dispună de resursele umane necesare pentru îndeplinirea contractului.

Formularul 11 cu anexa va fi însoțit de CV-urile personalului desemnat de către ofertant să desfășoare activitate de proiectare, execuție și verificare a calității produselor executate.

Documentele vor fi prezentate în oricare din formele original sau copie lizibilă certificată “conform cu originalul” semnată și ștampilată.

În cazul în care execuția unor părți de contract se dorește a fi subcontractată, ofertantul va prezenta:

- **Declarație privind partea/părțile din contract care sunt îndeplinite de subcontractant și specializarea acestora**, Formular 12 din SECȚIUNEA III – Formulare;

În cazul în care nu există subcontractanți se va completa formularul cu mențiunea „Nicio parte din contract nu este subcontractată”

- **Date de recunoaștere subcontractant**, Formularul 13 din SECȚIUNEA III – Formulare, pentru subcontractanții nominalizați care vor prezenta și certificate de atestare/autorizări pentru execuție lucrări specifice din caietul de sarcini, în copie conform cu originalul, semnată și ștampilată;

Pentru subcontractanți trebuie să prezinte documentele de la pct. III.2.1.a) Situația personală a ofertantului, pct. III.2.1.b) Capacitatea de exercitare a activității profesionale.

- **Informații privind tert sustinator (dacă este cazul)**

În cazul în care ofertantul își demonstrează situația tehnică și profesională invocând și susținerea acordată de către o altă persoană, atunci aceasta are obligația de a dovedi susținerea de care beneficiază, prin prezentarea unui angajament ferm al persoanei respective, prin care aceasta confirmă faptul că va pune la dispoziția Ofertantului resursele tehnice și profesionale invocate. În cazul în care operatorul economic își demonstrează situația economică și financiară și/sau capacitatea tehnică și/sau profesională invocând și susținerea acordată, de către unul sau mai mulți terti, atunci operatorul economic are obligația de a dovedi că a luat toate măsurile necesare pentru a avea acces în orice moment la resursele necesare, prezentând un angajament în acest sens din partea tertului/terților. Odată cu angajamentul de susținere, ofertantul / candidatul are obligația să prezinte documente transmise acestuia de către tertul/terții sustinator/sustinatori, din care să rezulte modul efectiv prin care tertul/terții sustinator/sustinatori va/vor asigura îndeplinirea propriului angajament de susținere, documente care se vor constitui anexe la respectivul angajament.

Documentele de la pct. III.2.1.a) Situația personală a ofertantului, pct. III.2.1.b) Capacitatea de exercitare a activității profesionale, pct. III.2.2, pct. III 2.3, vor fi prezentate și pentru tert/terți sustinatori.

III.2.3.b.) Standarde de asigurare a calității

Documente care certifică Sistemul de management al calității ISO 9001:2015

III.2.4) Contracte rezervate (după caz) - Nu

SECTIUNEA IV. PROCEDURA

IV.1 Procedura

4.1.1 Tipul procedurii si modalitatea de desfasurare

IV.1.1. a) Modalitatea de desfasurare a procedurii de atribuire - Offline

IV.1.1. b) Tipul procedurii - cerere de oferta

IV.2 Criterii de atribuire

IV.2.1 Criterii de atribuire - Prețul cel mai scăzut

IV.2.2) Se va organiza o licitatie electronica - Nu

IV.3 Motive de excludere

IV.3.1 Beneficiarul exclude din procedura de atribuire a contractului de achizitie orice operator economic cu privire la care a stabilit, in urma analizei informatiilor si documentelor prezentate de acesta sau a luat la cunostinta in orice alt mod, ca operatorul economic se afla in una din situatiile prevazute in Formularul 3, Formularul 4, Formularul 5.

IV.3.2 Aceleasi reguli se aplica si pentru subcontractantii/asociatii propusi.

IV.4 Evaluare oferte

IV.4.1 Oferta câștigătoare va fi declarată oferta care va avea prețul cel mai mic dintre ofertele declarate admisibile.

IV.4.2 În cazul în care două sau mai multe oferte au prețurile cele mai scăzute egale, atunci societatea are dreptul de a solicita ofertanților care au oferit cel mai mic preț, o nouă propunere financiară, caz în care contractul va fi atribuit ofertantului a cărui nouă propunere financiară are prețul cel mai scăzut. Ofertantul este obligat sa depuna o noua oferta in termen de 2 zile de la primirea solicitarii.

IV.4.3 Pe parcursul analizării și verificării documentelor prezentate de ofertanți, comisia de evaluare are dreptul de a solicita oricând clarificări sau completări ale documentelor prezentate de aceștia pentru demonstrarea îndeplinirii criteriilor de calificare sau pentru demonstrarea conformității ofertei cu cerințele solicitate.

IV.5 Anulare procedura

Societatea **are obligatia** sa procedeze la anularea procedurii in urmatoarele cazuri:

IV.5.1 Pana la evaluarea ofertelor, in cazurile cand:

- a) nu a fost posibila asigurarea unui nivel satisfacator al concurentei, respectiv numarul de ofertanti participanti si admisi la etapa de evaluare a ofertelor este mai mic decat 2, minim prevazut in Norma interna;
- b) nici unul dintre ofertanti nu a intrunit conditiile de calificare prevazute in documentatia de atribuire;
- c) au fost depuse toate ofertele dupa data limita de prezentare a ofertelor, indicata in anuntul de desfasurare a procedurii;
- d) ofertele depuse nu au fost elaborate si prezentate in conformitate cu cerintele cuprinse in documentatia de atribuire;
- e) in situatia in care se constata erori sau omisiuni cu privire la informatiile din documentatia de atribuire.

IV.5.2 Pana la incheierea contractului de achizitie, in cazurile cand:

- a) in ofertele prezentate valoarea ofertelor este mai mare decit valoarea estimativa a achizitiei, daca nu este prevazuta o posibila marja de majorare (de 10%) in documentatia de atribuire, calculata de catre beneficiar in modul stabilit si depaseste valoarea fondurilor alocate pentru indeplinirea contractului de achizitii respectiv;
- b) au aparut circumstante exceptionale care afecteaza procedura de atribuire a contractului de achizitii sau fac imposibila incheierea contractului;

IV. 6 Informatii administrative

IV.6.1 Anunturi publicate (anunt publicat) anterior privind acelasi contract - Nu

IV.6.2 Limba sau limbile in care poate fi redactata oferta - Română

IV.6.3 Perioada minima pe parcursul careia ofertantul trebuie sa isi mentina oferta

180 zile de la termenul limită de depunere a ofertei

IV.7 Prezentarea ofertei

IV.7.1 Modul de prezentare a propunerii tehnice

Ofertanții vor prezenta propunerea tehnică astfel încât aceasta să răspundă în totalitate cerințelor și să se asigure posibilitatea verificării corespondenței propunerii tehnice cu cerințele Caietului de sarcini.

- Se va prezenta un comentariu al specificațiilor continute în Caietul de sarcini/ fișe tehnice/ specificații tehnice pentru:

Oferta va avea în vedere costurile pe capitole

- Proiectare (elaborare proiect tehnic)
- Executie echipament și punere în funcțiune cu probe, reglaje, racorduri utilități

Se vor prezenta orice informații considerate semnificative pentru evaluarea corespunzătoare a propunerii tehnice.

În cazul în care propunerile tehnice nu satisfac cerințele caietului de sarcini oferta va fi considerată neconformă.

IV.7.2 Modul de prezentare a propunerii financiare

Se va completa:

- Formularul de ofertă - Formular 7 din SECȚIUNEA III – Formulare
- Graficul fizic și valoric pe activități (proiectare, execuție, punere în funcțiune cu instruire personal – anexa Formular 7 din SECȚIUNEA III – Formulare

Pretul ofertei se va completa în lei, cu și fără TVA.

IV.7.3 Modul de prezentare a ofertei

1. Oferta sigilată se transmite împreună cu următoarele documente:

- **Scrisoare de înaintare** Formularul 1 din Secțiunea III, transmisă în original;
- **Împuternicire** (Formularul 14 din Secțiunea III) **copie CI**, Formularul nr.15 din Secțiunea III cu privire la Acordul de prelucrare a datelor cu caracter personal, pentru persoanele desemnate să angajeze candidatul în procedura și să semneze contractul.

Scrisoarea de înaintare, orice împuternicire a unui reprezentant al ofertantului, nu vor fi incluse în plicul ce conține oferta, ci în afara coletului, fiind prezentate separat, simultan cu aceasta.

2. Oferta se va depune în așa fel încât să fie primită de către S. UPS Dragomirești S.A. înainte de termenul limită de depunere specificat în Invitația de participare. Ofertele trebuie să conțină toate documentele și informațiile solicitate și se vor depune:

- prin servicii poștale / de curierat la: registratura societății - Punct de lucru Dragomirești, comuna Dragomirești, Intrarea Sat Dumbrava, jud. Dâmbovița, orele 8-14;
- prin livrare directă la registratura societății - Punct de lucru Dragomirești, comuna Dragomirești, Intrarea Sat Dumbrava, jud. Dâmbovița în schimbul unei confirmări de primire, între orele 8-14.

3. Ofertele vor fi înregistrate în ordinea primirii la Registratura.

Riscurile transmiterii ofertei, inclusiv forța majoră, cad în sarcina operatorului economic.

Oferta depusă la o altă adresă a achizitorului decât cea stabilită în documentația de atribuire sau după expirarea datei limită specificată în invitația de participare, pentru depunere, se returnează nedeschisă.

Oferta se depune în 1 exemplar.

Ofertantul va depune documentele în original sau copie legalizată a acestora sau copie certificată pentru conformitate cu originalul prin semnatura și stampila.

4. Plicul/coletul cu oferta va include, în interior, **trei plicuri separate**, sigilate și stampilate, unul marcat „Plic A – Documente de calificare”, cel de al doilea marcat „Plic B – Propunere tehnică”, iar cel de al treilea marcat „Plic C – Propunere financiară”.

■ **Plicul A** va conține toate **documentele și formularele** relevante pentru dovada îndeplinirii criteriilor de calificare/selecție menționate la pct.III.2 din documentația de atribuire.

■ **Plicul B** va conține **propunerea tehnică**, împreună cu toate documentele /formularele aferente pentru fiecare etapă.

■ **Plicul C** va conține **propunerea financiară**.

Plicul/coletul exterior, în care sunt incluse cele 3 plicuri conform cerințelor de mai sus, va purta următoarele informații obligatorii:

- Numele/denumirea și adresa completă a ofertantului;
- Obiectul procedurii de achiziție;

<p>■ Adresa SC UPS Dragomiresti indicată la care este depusă oferta; Mențiunea „<i>A nu se deschide înainte de ședința de deschidere a ofertelor</i>” <u>Plicurile trebuie să fie marcate cu denumirea și adresa ofertantului, pentru a permite returnarea ofertei fără a fi deschisă, dacă va fi cazul.</u></p> <p>Dacă plicul exterior nu este marcat conform prevederilor de mai sus, societatea nu își asumă nici o responsabilitate pentru rătăcirea ofertei.</p> <p>Plicul/coletul conținând oferta se primește de către societate numai dacă este intact, sigilat și netransparent.</p> <p>Ofertele primite se păstrează nedeschise de societate, până la data și ora începerii ședinței de deschidere.</p> <p>Documentele trebuie să fie tipărite sau scrise cu cerneală neradiabilă.</p> <p>În cazul documentelor emise de instituții / organisme oficiale abilitate în acest sens, documentele respective trebuie să fie semnate și parafate conform prevederilor legale.</p> <p>Orice ștersătură, adăugare, interliniere sau scris peste cel dinainte sunt valide doar dacă sunt vizate de către persoana /persoanele autorizată /autorizate să semneze oferta.</p>

SECȚIUNEA V: INFORMATII SUPLIMENTARE

<p>V.1 Contractul este periodic - Nu</p>
<p>V.2 Contractul/Concursul se inscrie intr-un proiect/program finantat din fonduri comunitare Nu</p>
<p>V.3 Alte informatii</p> <ul style="list-style-type: none"> - Ofertantul are dreptul de a-și retrage oferta, prin notificare scrisă adresată societatii, până la data și ora deschiderii ofertelor. - Ofertantul are dreptul de a-și modifica oferta numai înainte de data și ora limită stabilită pentru depunerea ofertei, adresând societatii o cerere de retragere a ofertei în vederea modificării. <p>Transmiterea oricăror modificări trebuie făcută în conformitate cu procedura indicată mai sus, cu mențiunea că pe plicul exterior se va marca corespunzător, „MODIFICARE”.</p> <ul style="list-style-type: none"> - Deschiderea ofertelor se va face de către comisia de evaluare a societatii la data din anunt. - Data de evaluare a ofertelor: data din anunt, la punct de lucru Dragomiresti, intrarea Sat Dumbrava, jud. Dâmbovița. - Ofertanții nu pot participa la ședința de deschidere a ofertelor. - Fiecare ofertant trebuie să îndeplinească condițiile referitoare la eligibilitate și înregistrare, precum și cerințele solicitate privind capacitatea și motive de excludere. <p>Orice ofertant care îndeplinește în totalitate criteriile de calificare este considerat ofertant calificat.</p> <p>Evaluarea ofertelor se realizează prin compararea fiecărei oferte admisibile în parte.</p> <ul style="list-style-type: none"> - Ofertantul își asumă răspunderea exclusivă pentru legalitatea și autenticitatea tuturor documentelor prezentate în original și/sau copie certificată în vederea participării la procedura. Analizarea documentelor prezentate de ofertanți de către comisia de evaluare nu angajează din partea acesteia nicio răspundere sau obligație față de acceptarea acestora ca fiind autentice sau legale și nu înlătură răspunderea exclusivă a ofertantului sub acest aspect. - Comunicarea rezultatului procedurii se va face în maxim 5 zile lucrătoare de la data ședinței de evaluare. - Operatorul economic a cărei oferta a fost desemnată câștigătoare în procesul de achiziție este obligat să încheie contractul cu beneficiarul în termen de cel mult 10 zile calendaristice de la data la care i-a remis contractul spre semnare.
<p>V.4 Cai de atac</p> <p>Participanții la procedura pot formula contestații în scris, în termen de 24 de ore de la încheierea procedurii, la Punctul de lucru Comuna Dragomiresti, în cazul în care consideră că au fost vătămați într-un drept al lor și că au suportat prejudicii. Răspunsul va fi comunicat în termen de 3 zile de la data depunerii.</p>

SECȚIUNEA II
Caiet de sarcini

C.N. ROMARM S.A.
S. UPS Dragomiresti S.A.

1463/06.06.2019

Aprob
Director General
Ing. Necula Cristinel



Caiet de sarcini

Pentru achizitia unei

Masina de sertizat

1. Beneficiar

S. UPS DRAGOMIRESTI S.A.
Str. Laminorului nr.2, Targoviste, Jud. Dambovita
Cod fiscal: 3180070
Nr. reg. com: J15/344/27.12.2001
Tel.fax: 0245/217807

2. Obiectul achizitiei

Denumirea produsului: **Masina de sertizat**
Echipamentul asigura incartusarea loviturilor calibru 20....35 mm.

3. Conditii de lucru

Echipamentul de presare va lucra intr-un spatiu inchis in care temperatura poate varia in intervalul +10°C....+35°C, iar atunci cand activitatea in atelierul respectiv este intrerupta temperatura va fi cuprinsa in intervalul -10°C...+35°C.

Echipamentul va functiona intr-un spatiu incadrat in categoria de pericol pirotehnic:
„II P-zona1”

4. Componenta

- grup hidraulic AntiEx cu pompa racire ulei;
- grup pneumatic preparare aer;
- tablou electric care sa ideplineasca cerintele pentru functionarea in atelierul pirotehnic;
- ansamblu presa hidraulica cu 3 coloane, care include:
 - structura metalica cu cabina de lucru;
 - cilindru pentru introducere/ extragere produs in/ din Capul de sertizare;
 - cilindru de lucru pentru incartusarea cu Cap de sertizare cu bacuri;
 - cilindru de lucru pentru incartusarea cu Cap de sertizare cu inel din cauciuc;

NOTA: Capul de sertizare cu bacuri si Capul de sertizare cu inel din cauciuc vor fi puse la dispozitie de unitatea noastra.

5.Cerinte tehnice

Echipamentul va avea montat doar unul din cilindrii de lucru, fie cel pentru incartusarea cu Cap de sertizare cu bacuri, fie cel pentru incartusarea cu Cap de sertizare cu inel din cauciuc si asigura sertizarea intre reperatele produsului conform desenele anexate.

Productivitatea:

- minim 600 produse incartusate/ora;

Cerinte pentru cilindru pentru introducere/ extragere produs in/ din Capul de sertizare:

- cursa 230 mm; forta max. de lucru 45 kN.

Cerinte pentru cilindru de lucru pentru incartusarea cu Cap de sertizare cu bacuri:

- cursa 25 mm; forta max. de lucru 90 kN.

Cerinte pentru cilindru de lucru pentru incartusarea cu Cap de sertizare cu inel din cauciuc:

- cursa 25 mm; forta max. de lucru 270 kN.

Echipamentul trebuie sa contina senzorii si aparatura care sa permita realizarea automata a ciclului de lucru: introducere produs in Capul de sertizare – sertizare - extragere produs din Capul de sertizare.

Este necesar ca echipamentul sa permita si lucrul in regim manual, pentru efectuarea reglajelor (inaltimea suportului loviturii, forta de sertizare, forta introducere/ extragere, timpul de mentinere in sarcina in pozitia de sertizare).

Cabina de lucru trebuie prevazuta cu bariere optice pentru intreruperea automata a lucrului si aprinderea luminilor de avarie, daca se introduce mana in interiorul cabinei.

6.Conditii de calitate

Produsele vor fi noi. Produsele se vor livra in conformitate cu cerintele tehnice prezentate.

Se solicita ca:

- Echipamentul sa indeplineasca conditiile de functionare conform cartii tehnice, pe tot intervalul de functionare;
- Echipamentul sa indeplineasca conditiile privind protectia impotriva coroziunii;
- Echipamentul trebuie sa indeplineasca toate conditiile privind protectia muncii;

Marcarea echipamentului se face astfel incat sa se poata identifica:

- marca de fabrica a producatorului;
- tipul produsului;
- data fabricatiei;

7.Conditii de garantie

Producatorul va garanta buna functionare a echipamentului timp de min. **24 luni** de la punerea in functiune – in conditii normale de functionare.

Producatorul va asigura garantia echipamentului de la data receptiei la UPS Dragomiresti.

Orice defect reclamat in perioada de garantie va fi inlaturat de catre furnizor intr-un termen de **max. 72 ore**. Toate costurile aferente sunt in sarcina furnizorului.

Garantia produselor inlocuite se extinde cu perioada trecuta de la data instiintarii furnizorului sau reprezentantului sau in Romania.

8. Conditii de livrare

Produsele se vor livra la sediul UPS Dragomiresti;

Echipamentul trebuie sa fie insotit la livrare de urmatoarele documente, **in limba romana**:

1. Cartea tehnica a produsului;
2. Instructiuni de exploatare, intretinere si reparatii;
3. Certificat de calitate/ Declaratie de conformitate
4. Certificat de garantie pentru **min.24 luni** de la punerea in functiune a echipamentului.

Alte conditii de livrare se vor stabili prin comanda/ contract.

9. Servicii aferente livrării

Furnizarea se considera **acceptata partial** cand sunt indeplinite urmatoarele conditii:

- a fost semnat *PV predare-primire* cu beneficiarul;
- echipamentul a fost instalat si pus in functiune;
- s-au facut toate testarile / probele prevazute in cartea tehnica;

Acceptarea finala a livrării se va face dupa semnarea *PV de receptie finala*, doar daca:

- echipamentul a fost livrat, s-a facut punerea in functiune a acestuia, instruirea personalului deservent si urmarirea comportarii in exploatare de catre ambele parti, pana la receptia finala a acestuia (**min. 8 ore**);
- au fost furnizate toate documentele de insotire mentionate la capitolul precedent.

10. Modalitati de plata

Se vor stabili prin comanda/ contract.

11. Prevederi finale

- Orice alte conditii care nu sunt prevazute in prezentul caiet de sarcini vor fi stipulate la incheierea contractului dintre furnizor si beneficiar;
- Toate documentatiile de insotire vor fi prezentate in limba romana;
- Producatorul trebuie sa fie atestat cu un sistem de calitate recunoscut pe plan international;

Legislatie in domeniul securitatii si sanatatii muncii si protectiei mediului

Echipamentul oferat va fi proiectat si executat astfel incat sa asigure protectia deserventilor.

Director Tehnic
Ing. Stanescu M.



Intocmit
Ing. Frunza I.



Incartusare folosind
Cap sertizare cu bacuri

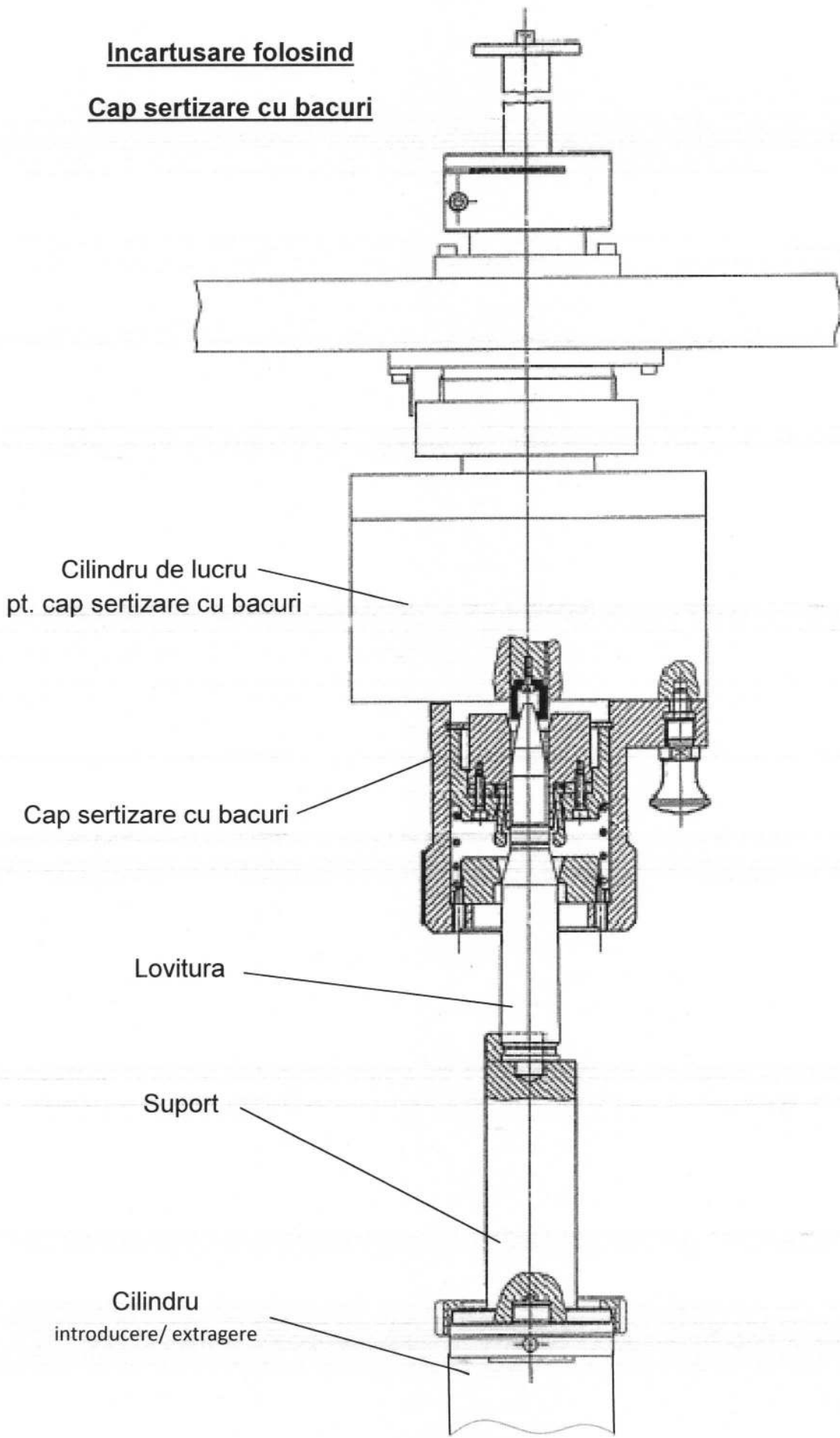

Incartusare folosind
Cap sertizare cu inel cauciuc

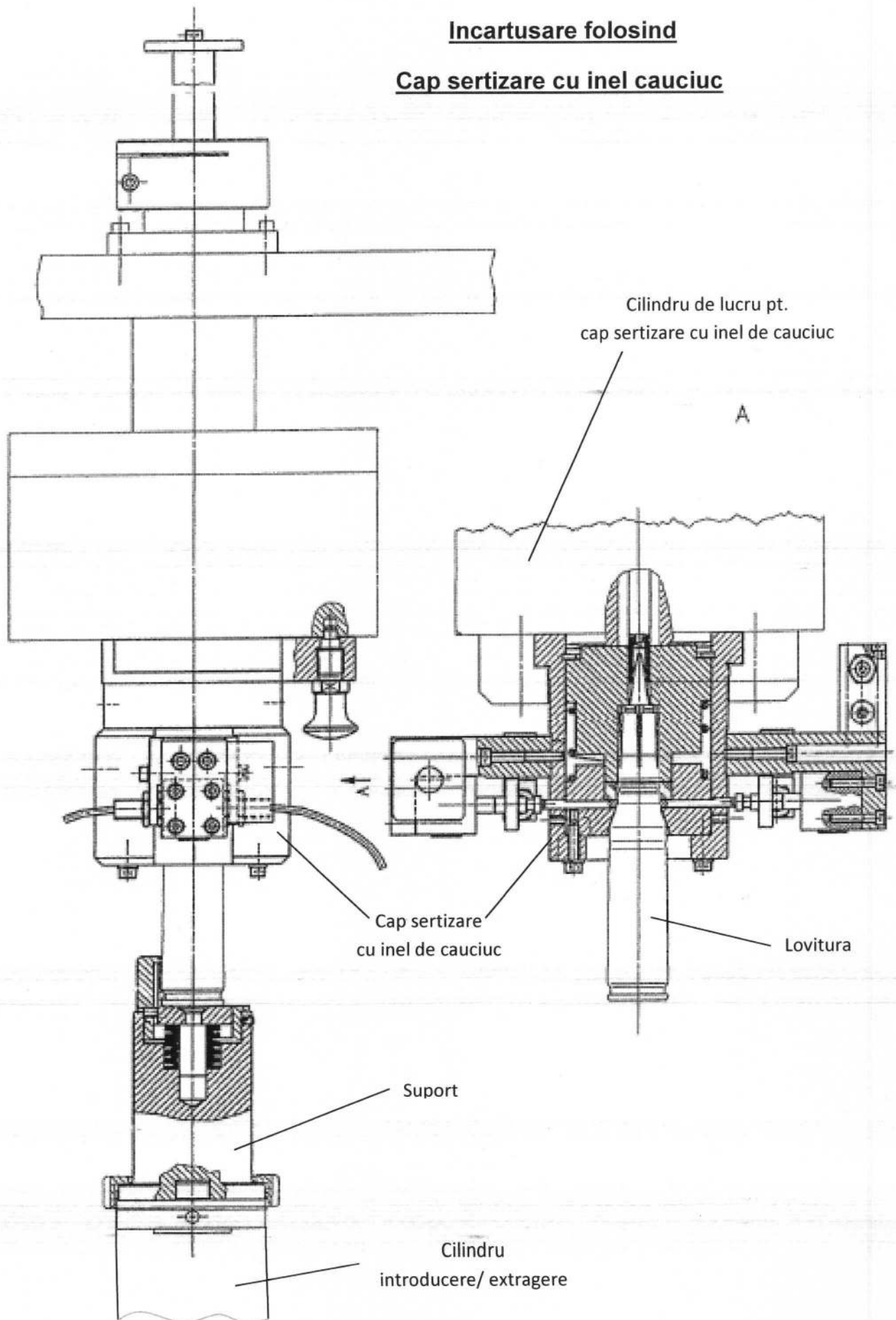

SECȚIUNEA III

FORMULARE

Secțiunea conține formulare destinate, pe de o parte, să faciliteze elaborarea și prezentarea ofertei și a documentelor care o însoțesc și pe de altă parte, să permită comisiei de evaluare examinarea și evaluarea rapidă și corectă a tuturor ofertelor depuse.

Fiecare candidat/ofertant care participă la procedura pentru atribuirea contractului de achiziție are obligația de a prezenta formularele prevăzute în cadrul acestei secțiuni, completate în mod corespunzător și semnate de persoanele autorizate.

Formular 1 Scrisoare de înaintare

Formular 2 Solicitare de clarificari

Formular 3 Declarație

Formular 4 Declarație

Formular 5 Declarație

Formular 6 Declarație privind lista principalelor lucrari executate în ultimii 3 ani si anexa

Formular 7 Formular de ofertă si anexa

Formular 8 Informații generale

Formular 9 Scrisoare de garanție bancară de bună execuție

Formular 10 Acord de asociere

Formular 11 Declarație privind personalul cheie care va fi utilizat pentru contract

Formular 12 Declarație privind partea/părțile din contract care sunt îndeplinite de subcontractanti și specializarea acestora

Formular 13 Date de recunoaștere subcontractant

Formular 14 Imputernicire

Formular 15 Acord de prelucrare date cu caracter personal

Formular 16 Declarație privind vizitarea amplasamentului

OFERTANT

.....
(denumire)

**Înregistrat la sediul
beneficiarului/initiatorului**
Nr. /

Scrisoare de înaintare

Catre

S. Uzina de Produse Speciale DRAGOMIRESTI S.A.
Str. Laminorului, bl. 2, sc. A, et.4, ap.80, Targoviste, OP nr.6,
sediu secundar: Punct de lucru Comuna Dragomiresti, Intrare Sat Dumbrava, jud. Dâmbovița

Ca urmare a anuntului de participare nr. din..... privind aplicarea procedurii
_____ pentru atribuirea contractului de achizitie

_____ Noi..... (denumirea/numele ofertantului) va transmitem alaturat:

Coletul sigilat si marcat în mod vizibil, continând:

- a) oferta;
- b) documentele care însotesc oferta;

Avem speranta ca oferta noastra este corespunzatoare si va satisface cerintele dumneavoastra.

Data completarii.....

Cu stima,

Ofertant

(semnatura autorizata)

Numar de inregistrare autoritate contractanta _____ / ____ / ____ / _____

SOLICITARE DE CLARIFICĂRI

Către

S. Uzina de Produse Speciale DRAGOMIRESTI SA
Str. Laminorului, bl. 2, sc. A, et.4, ap.80, Targoviste, OP nr.6,
sediul secundar: Punct de lucru Comuna Dragomiresti, Intrare Sat Dumbrava, jud. Dâmbovița

Referitor la _____ pentru atribuirea
(tip procedură)
contractului de achiziție cu COD CPV _____, vă adresăm următoarea solicitare de clarificări
cu privire la:

1. _____

2. _____

3. _____

Față de cele de mai sus, vă rugăm să ne prezentați punctul dumneavoastră de vedere cu privire la aspectele menționate mai sus.

Cu considerație,

S.C. _____
(denumirea/adresa)

(semnătura autorizată)

Operator Economic

.....
(denumirea)**DECLARAȚIE**

Subsemnatul, reprezentant împuternicit al (*denumirea operatorului economic*) în calitate de candidat/ofertant/ofertant asociat/terț susținător al candidatului/ofertantului, declar pe propria răspundere, sub sancțiunea excluderii din procedura de achiziție și sub sancțiunile aplicabile faptei de fals în acte publice, că nu am fost condamnat prin hotărâre definitivă a unei instanțe judecătorești, pentru comiterea uneia dintre următoarele infracțiuni:

a) constituirea unui grup infracțional organizat, prevăzută de art. 367 din Legea nr. 286/2009 privind Codul penal, cu modificările și completările ulterioare, sau de dispozițiile corespunzătoare ale legislației penale a statului în care respectivul operator economic a fost condamnat;

b) infracțiuni de corupție, prevăzute de art. 289-294 din Legea nr. 286/2009, cu modificările și completările ulterioare, și infracțiuni asimilate infracțiunilor de corupție prevăzute de art. 10-13 din Legea nr. 78/2000 pentru prevenirea, descoperirea și sancționarea faptelor de corupție, cu modificările și completările ulterioare, sau de dispozițiile corespunzătoare ale legislației penale a statului în care respectivul operator economic a fost condamnat;

c) infracțiuni împotriva intereselor financiare ale Uniunii Europene, prevăzute de art. 18¹ -18⁵ din Legea nr. 78/2000, cu modificările și completările ulterioare, sau de dispozițiile corespunzătoare ale legislației penale a statului în care respectivul operator economic a fost condamnat;

d) acte de terorism, prevăzute de art. 32-35 și art. 37-38 din Legea nr. 535/2004 privind prevenirea și combaterea terorismului, cu modificările și completările ulterioare, sau de dispozițiile corespunzătoare ale legislației penale a statului în care respectivul operator economic a fost condamnat;

e) spălarea banilor, prevăzută de art. 29 din Legea nr. 656/2002 pentru prevenirea și sancționarea spălării banilor, precum și pentru instituirea unor măsuri de prevenire și combatere a finanțării terorismului, republicată, cu modificările ulterioare, sau finanțarea terorismului, prevăzută de art. 36 din Legea nr. 535/2004, cu modificările și completările ulterioare, sau de dispozițiile corespunzătoare ale legislației penale a statului în care respectivul operator economic a fost condamnat;

f) traficul și exploatarea persoanelor vulnerabile, prevăzute de art. 209-217 din Legea nr. 286/2009, cu modificările și completările ulterioare, sau de dispozițiile corespunzătoare ale legislației penale a statului în care respectivul operator economic a fost condamnat;

g) fraudă, în sensul articolului 1 din Convenția privind protejarea intereselor financiare ale Comunităților Europene din 27 noiembrie 1995.

Subsemnatul declar că informațiile furnizate sunt complete și corecte în fiecare detaliu și înțeleg că autoritatea contractantă are dreptul de a solicita, în scopul verificării și confirmării declarațiilor, orice documente doveditoare de care dispun.

Înțeleg ca în cazul în care această declarație nu este conformă cu realitatea sunt pasibil de încălcarea prevederilor legislației penale privind falsul în declarații.

Data completării

Operator economic,..... (*semnătură autorizată*)**Nota: se solicita atat ofertantului asociat, subcontractantului cat si tertului sustinator**

Operator Economic

.....
(denumirea)

DECLARATIE

Subsemnatul, reprezentant împuternicit _____,
(denumirea/numele si sediul/adresa operatorului economic)

declar pe propria răspundere, sub sancțiunea excluderii din procedură și a sancțiunilor aplicate faptei de fals în acte publice, că nu am încălcat obligațiile privind plata impozitelor, taxelor sau a contribuțiilor la bugetul general consolidat (bugetul de stat, local, al asigurarilor sociale).

Subsemnatul declar că informațiile furnizate sunt complete și corecte în fiecare detaliu și înțeleg că autoritatea contractantă are dreptul de a solicita, în scopul verificării și confirmării declarațiilor orice documente doveditoare de care dispunem.

Înțeleg ca în cazul în care această declarație nu este conformă cu realitatea sunt pasibil de încălcarea prevederilor legislației penale privind falsul în declarații.

Data completării

Operator economic,..... (semnătură autorizată)

Nota: se solicita atat ofertantului asociat, subcontractantului cat si tertului sustinator

Operator Economic

.....
 (denumirea)

DECLARAȚIE

Subsemnatul, reprezentant împuternicit al (*denumirea operatorului economic*), în calitate de candidat/ofertant/ofertant asociat/terț susținător al candidatului/ofertantului, la procedura de (*se menționează procedura*) pentru atribuirea contractului de achiziție având ca obiect (*denumirea produsului, serviciului sau lucrării*), codul CPV, la data de (zi/luna/an), organizată de (*denumirea autorității contractante*), declar pe propria răspundere sub sancțiunea excluderii din procedura de achiziție și sub sancțiunile aplicabile faptei de fals în acte publice, că nu mă aflu în următoarele situații:

1. Nu am încalcat obligațiile în domeniul mediului, social, al relațiilor de muncă,
2. Nu mă aflu în procedura de insolvență sau în lichidare, în supraveghere judiciară sau în încetarea activității,
3. Nu am comis o abatere profesională gravă care pune în discuție integritatea, iar acest lucru se poate demonstra prin orice mijloc de probă adecvat, cum ar fi decizia a instanței judecătorești sau a unei autorități administrative,
4. Nu am încheiat cu alți operatori economici acorduri care vizează denaturarea concurenței în procedura în cauză,
5. Nu mă aflu în conflict de interese în cadrul sau în legătură cu procedura în cauză, nu am participat la pregătirea procedurii de atribuire ceea ce ar duce la distorsionarea concurenței,
6. Nu am participat anterior la pregătirea procedurii de atribuire ceea ce a condus la o distorsionare a concurenței,
7. Nu am încălcat în mod grav și repetat obligațiile principale în cadrul unui contract de achiziție, iar aceste încălcări nu au dus la încetarea anticipată a respectivului contract, plata daune interese sau alte sancțiuni,
8. Nu m-am făcut vinovat de declarații false în conținutul informațiilor trimise la solicitarea beneficiarului procedurii,
9. Nu am încercat să influențez în mod nelegal procesul decizional al beneficiarului procedurii, să obțin informații confidențiale care ar putea conferi avantaje nejustificate în cadrul procedurii de atribuire, nu am furnizat din neglijență informații eronate care ar putea influența procedura de atribuire, selectarea mea sau atribuirea contractului de achiziție.

Subsemnatul declar că informațiile furnizate sunt complete și corecte în fiecare detaliu și înțeleg ca beneficiarul/inițiatorul procedurii (*denumirea*) are dreptul de a solicita, în scopul verificării și confirmării declarațiilor, orice documente doveditoare de care dispun.

Înțeleg ca în cazul în care această declarație nu este conformă cu realitatea sunt pasibil de încălcarea prevederilor legislației penale privind falsul în declarații.

Data completării

Operator economic, (*semnătură autorizată*)

Nota: se solicita atât ofertantului asociat, subcontractantului cât și tertului susținător

Operator Economic

(denumirea)

**DECLARAȚIE PRIVIND LISTA PRINCIPALELOR
LIVRARI DE PRODUSE ÎN ULTIMII 3 ANI**

Subsemnatul, reprezentant împuternicit al,
(denumirea/numele si sediul/adresă operatorului economic) declar pe propria răspundere, sub sancțiunile aplicate faptei de fals în acte publice, că datele prezentate în tabelul anexat sunt reale.

Subsemnatul declar că informațiile furnizate sunt complete și corecte în fiecare detaliu și înțeleg că Beneficiarul/inițiatorul (denumirea) are dreptul de a solicita, în scopul verificării și confirmării declarațiilor, situațiilor și documentelor care însoțesc oferta, orice informații suplimentare în scopul verificării datelor din prezenta declarație.

Subsemnatul autorizez prin prezenta orice instituție, societate comercială, banca, alte persoane juridice să furnizeze informații reprezentanților autorizați ai cu privire la orice aspect tehnic și financiar în legătură cu activitatea noastră.

Prezenta declarație este valabilă până la data de

Data completării

(Nume, prenume)

(Funcție)

(Semnătura autorizată și ștampila)

Anexa Formular 6

Nr. crt.	Obiectul contractului	Cod CPV	Denumirea/numele beneficiarului/ clientului/ Adresa	Calitatea executantului *)	Prețul total al contractului	Procent executat %	Perioada de derulare a contractului**)
0	1	2	3	4	5	6	7

Operator economic,

(semnătura autorizată)

*)Se precizează calitatea în care a participat la îndeplinirea contractului, care poate fi de: contractant unic sau contractant conducător (lider de asociație); contractant asociat; subcontractant.

***) Se va preciza data de începere și de finalizare a contractului.

Operator Economic

(denumirea)

GRAFIC FIZIC ȘI VALORIC DE EXECUȚIE

GRAFIC FIZIC

Nr. crt.	Activitatea	Perioada
0	1	2	3	4
1.				
2.				
3.				
...				
...				

GRAFIC VALORI

(RON exclusiv TVA)

Nr. crt.	Activitatea	Perioada
0	1	2	3	4
1.				
2.				
3.				
...				
...				

TOTAL [Σ=]

Operator economic,

.....
(semnatura autorizata)

L.S.

Operator economic

(denumire)

INFORMATII GENERALE

1. Denumirea/ numele:
2. Codul fiscal:
3. Adresa sediului central
4. Telefon:
Fax:
Telex:
E-mail:
5. Certificatul de inmatriculare/ inregistrare.....
(numarul, data si locul de inmatriculare/ inregistrare)
6. Obiectul de activitate pe domenii.....
(in conformitate cu prevederile din statutul propriu)
7. Birourile filialelor/ sucursalelor locale, daca este cazul:.....
(adrese complete, telefon/telex/fax, certificate de inmatriculare/inregistrare)
8. Cifra de afaceri globala pe ultimii 3 ani:

Anul	Cifra de afaceri anuala la sfarsitul anului fiscal (mii lei)
1.	2016
2.	2017
3.	2018

Operator economic,
.....
(semnătură autorizată)

Banca/Societate de Asigurari

_____ (denumirea)

**SCRISOARE DE GARANȚIE BANCARĂ DE BUNĂ EXECUȚIE/
INSTRUMENT DE GARANTARE EMIS IN CONDITIILE LEGII
DE BANCA SAU O SOCIETATE DE ASIGURARI**

Către _____
(denumirea societatii și adresa completă)

Cu privire la contractul de achiziție _____ (denumirea contractului), încheiat între _____, în calitate de furnizor, și _____, în calitate de beneficiar, ne obligăm prin prezenta să plătim în favoarea beneficiarului, până la concurența sumei de _____, reprezentând _____% din valoarea contractului respectiv, orice sumă cerută de acesta la prima sa cerere însoțită de o declarație cu privire la neîndeplinirea obligațiilor ce revin furnizor, astfel cum sunt acestea prevăzute în contractul mai sus menționat.

Plata se va face în termenul menționat în cerere, fără nicio altă formalitate suplimentară din partea beneficiarului sau a furnizorului.

Prezenta garanție este valabilă până la data de _____

În cazul în care părțile contractante sunt de acord să prelungească perioada de valabilitate a garanției sau să modifice unele prevederi contractuale care au efecte asupra angajamentului băncii, se va obține acordul nostru prealabil; în caz contrar, prezenta scrisoare de garanție își pierde valabilitatea.

Parafată de Banca _____ în ziua ____ luna ____ anul ____
(semnătura autorizată)

ACORD DE ASOCIERE
în vederea participării la procedura de atribuire a contractului de achiziție

1. Părțile acordului :

_____, reprezentată prin....., în calitate de.....
 (denumire operator economic, sediu, telefon)

și

_____ reprezentată prin....., în calitate de.....
 (denumire operator economic, sediu, telefon)

2. Obiectul acordului:

2.1 Asociații au convenit să desfășoare în comun următoarele activități:

a) participarea la procedura de achiziție publică organizată de(denumire autoritate contractantă) pentru atribuirea contractului(obiectul contractului)

b) derularea în comun a contractului de achiziție în cazul desemnării ofertei comune ca fiind câștigătoare.

2.2 Alte activități ce se vor realiza în comun:

1. _____

2. _____

2.3 Contribuția financiară/tehnică/profesională a fiecărei părți la îndeplinirea contractului de achiziție este:

1. _____ % S.C. _____

2. _____ % S.C. _____

2.4 Repartizarea beneficiilor sau pierderilor rezultate din activitățile comune desfășurate de asociați se va efectua proporțional cu cota de participare a fiecărui asociat, respectiv:

1. _____ % S.C. _____

2. _____ % S.C. _____

3. Durata asocierii

3.1 Durata asocierii constituite în baza prezentului acord este egală cu perioada derulării procedurii de atribuire și se prelungește corespunzător cu perioada de îndeplinire a contractului (în cazul desemnării asocierii ca fiind câștigătoare a procedurii de achiziție).

4. Condițiile de administrare și conducere a asociației:

4.1 Se împuternicește SC....., având calitatea de lider al asociației pentru întocmirea ofertei comune, semnarea și depunerea acesteia în numele și pentru asocierea constituită prin prezentul acord.

4.2 Se împuternicește SC....., având calitatea de lider al asociației pentru semnarea contractului de achiziție în numele și pentru asocierea constituită prin prezentul acord, în cazul desemnării asocierii ca fiind câștigătoare a procedurii de achiziție).

5. Încetarea acordului de asociere

5.1 Asocieria își încetează activitatea ca urmare a următoarelor cauze:

a) expirarea duratei pentru care s-a încheiat acordul;

b) neîndeplinirea sau îndeplinirea necorespunzătoare a activităților prevăzute la art. 2 din acord;

c) alte cauze prevăzute de lege.

6. Comunicări

6.1 Orice comunicare între părți este valabil îndeplinită dacă se va face în scris și va fi transmisă la adresa/adresele, prevăzute la art.....

6.2 De comun acord, asociații pot stabili și alte modalități de comunicare.

7. Litigii

7.1 Litigiile intervenite între părți se vor soluționa pe cale amiabilă, iar în caz de nerezolvare vor fi soluționate de către instanța de judecată competentă.

8. Alte clauze:

Prezentul acord a fost încheiat într-un număr de.....exemplare, câte unul pentru fiecare parte, astăzi.....(data semnării lui)

Liderul asociației:

ASOCIAT 1

ASOCIAT 2

Notă!: Prezentul acord de asociere constituie un model orientativ și se va completa în funcție de cerințele specifice ale obiectului contractului.

Poziție/Nume	Naționalitate	Vârsta	Pregătirea profesională	Ani de experiență (în companie /în construcții)	Lucrări majore pentru care este responsabil (proiect/valoare)

* Se vor atașa acestui formular certificate, autorizatii ,atestare pentru personal.

Data completării

OFERTANT,

Semnătura autorizată _____

SUBCONTRACTANT

(denumirea/numele)

DATE DE RECUNOAȘTERE SUBCONTRACTANT

1. Denumirea/numele:
2. Codul fiscal:
3. Adresa sediului central:
4. Telefon:
Fax:
E-mail:
5. Certificatul de înmatriculare/înregistrare _____ (numărul, data și locul de înmatriculare/înregistrare). Se anexează copie certificată a certificatului de înmatriculare
6. Certificate/ autorizari

Subcontractant,

(semnătura autorizată și stampila)

Operatorul economic

(denumirea/numele)**ACORDUL DE PRELUCRARE A DATELOR CU CARACTER PERSONAL**

Urmare a intrarii in vigoare cu data de 25.05.2018 a Regulamentul (UE) nr. 679/2016 al Parlamentului European si al Consiliului din data de 27.04.2016 privind protectia persoanelor fizice in ceea ce priveste prelucrarea datelor cu caracter personal si privind libera circulatie a acestor date (GDPR), va informam ca S. UPS DRAGOMIRESTI S.A. se va alinia standardelor impuse de forul european.

Va aducem la cunostinta urmatoarele:

➤ Informatiile oferite de dumneavoastra ce contin date de identificare vor fi folosite in scopul derularii procedurii de achizitie si derularii contractului.

➤ Datele personale la care se face referire mai jos, se vor stoca in cadrul societatii noastre cu respectarea obligatiilor legale privind termenul de pastrare, cat si a celor privind arhivarea datelor respective.

Subsemnatul, reprezentant al, avand urmatoarele date de identificare: CI/BI, Seria Nr.....
Data eliberarii de catre, avand CNP, adresa completa prin acest acord imi exprim in mod expres consimtamantul ca S. UPS Dragomiresti S.A. sa prelucreze datele mele cu caracter personal, care sunt oferite de catre mine precum si sa colecteze si sa prelucreze datele mele cu respectarea obligatiilor legale privind termenul de pastrare, cat si a celor privind arhivarea datelor respective.

Va rugam sa va exprimati acordul referitor la pastrarea si prelucrarea de catre S. UPS Dragomiresti S.A. a datelor reprezentantilor d-voastra in scopul si conditiile enuntate anterior.

Semnătura	Nume, prenume	Data

Prezentul acord a fost intocmit in doua exemplare, cate unul pentru fiecare parte.

Am primit un exemplar	Semnatura reprezentant	Semnatura Director General S. UPS DRAGOMIRESTI S.A.

Operator economic

(denumirea/numele)

DECLARAȚIE PRIVIND VIZITAREA AMPLASAMENTULUI

Subsemnatul, _____, reprezentant legal al societății comerciale _____, declar pe propria răspundere că în urma vizitării amplasamentului _____, din _____, am luat la cunoștință și mi-am însușit condițiile din teren privind execuția lucrărilor.

Data completării: _____

Operator economic

(semnătura autorizată)

C.N. ROMARM S.A.

S. Uzina de Produse Speciale Dragomiresti S.A.

Secțiunea 9 IV

Contract de achiziție

1. Părțile contractante:

UZINA DE PRODUSE SPECIALE DRAGOMIRESTI S.A. cu sediul în Municipiul Targoviste, str.Laminorului, bl.2, sc.A, et.4, ap.80, judetul Dambovita, tel.:0245/632112; 611746, fax:0245/217807, email :manager@upsdragomiresti.ro, Punct de lucru Comuna Dragomiresti, Judetul Dambovita, cod SIRUES 151198244, CUI RO3180070, cont de decontare nr. RO17CECE DB0130RON0705498 deschis la CEC BANK Targoviste, inmatriculata la ORC Dambovita sub nr. J15/344/2001, reprezentata de ing. Necula Cristinel – Director General, in calitate de **BENEFICIAR**

Si

SC cu sediul în, judetul.....tel.....
fax....., email:....., număr de înregistrare la ORC, CUI
....., cont nr.deschis la,
reprezentata de....., în calitate de **FURNIZOR**

2. Definiții

În prezentul contract următorii termeni vor fi interpretați astfel:

- a. **contract** - reprezintă prezentul contract și toate anexele sale;
- b. **beneficiar și furnizor** - părțile contractante, așa cum sunt acestea numite în prezentul contract;
- c. **prețul contractului** - prețul plătit furnizorului de către beneficiar, în baza contractului, pentru îndeplinirea integrală și corespunzătoare a tuturor obligațiilor asumate prin contract;
- d. **produse** - echipamentele, mașinile, utilajele, orice alte bunuri, cuprinse în anexa/anexele la prezentul contract, pe care furnizorul se obligă, prin contract, să le furnizeze beneficiarului;
- e. **servicii** - serviciile aferente livrării produselor, respectiv activitățile legate de furnizarea produselor, cum ar fi transportul, asigurarea, instalarea, punerea în funcțiune, asistența tehnică în perioada de garanție, și orice alte asemenea obligații care revin furnizorului prin contract;
- f. **tema de proiectare** - descrierea obiectivă a serviciilor necesare beneficiarului.
- g. **forța majoră** - orice eveniment extern, imprevizibil, absolut invincibil și inevitabil, care nu putea fi prevăzut la momentul încheierii contractului și care face imposibilă executarea și respectiv, îndeplinirea contractului; sunt considerate asemenea evenimente: războaie, revoluții, incendii, inundații sau orice alte catastrofe naturale, restricții apărute ca urmare a unei carantine, embargou, enumerarea nefiind exhaustivă, ci enunțiativă. Nu este considerat forță majoră un eveniment asemenea celor de mai sus care, fără a crea o imposibilitate de executare, face extrem de costisitoare executarea obligațiilor uneia din părți.
- h. **zi** - zi calendaristică; **an** - 365 de zile.

CLAUZE OBLIGATORII

3. Obiectul principal al contractului

3.1 Furnizorul se obligă sa proiecteze, execute, livreze si sa puna in functiune, la sediul S.Uzina de Produse Speciale Dragomiresti S.A. – Punct de lucru Comuna Dragomiresti, Judetul Dambovita - "Masina de sertizat".

Documentatia de executie va fi intocmita de catre furnizor in conformitate cu tema de proiectare.

4. Prețul contractului, termen și modalitatea de plată

4.1 Prețul convenit pentru îndeplinirea contractului, plătitibil Furnizorului de către Beneficiar, este delei la care se adaugă TVA în valoare de

Prețul rămâne ferm și nemodificabil pe toată durata de valabilitate a contractului.

4.2 Plata va fi efectuată cu OP, în lei, astfel:

- 40 % - avans - în termen de 5 zile de la semnarea contractului și depunerea garanției de bună execuție;

- 50 % - în termen de 30 zile de la livrarea echipamentului;

- 10 % - în termen de 30 zile de la semnarea procesului verbal de punere în funcțiune.

5. Documentele contractului

5.1 Documentele contractului sunt:

- propunerea financiară;
- tema de proiectare;
- convenție de securitate și sănătate în muncă;
- angajamentul de confidențialitate;
- dovada constituirii garanției de bună execuție;
- acte adiționale, dacă există;
- alte anexe la contract.

6. Durata contractului

6.1 Durata prezentului contract este până la îndeplinirea obligațiilor de către ambele părți.

Executarea contractului începe după semnarea acestuia și constituirea garanției de bună execuție.

6.2 Termenul de livrare a echipamentului este 180 zile și punere în funcțiune în termen de 5 zile de la livrare.

7. Caracterul confidențial al contractului

7.1 (1) O parte contractantă nu are dreptul, fără acordul scris al celeilalte părți:

a) de a face cunoscut contractul sau orice prevedere a acestuia unei terțe părți, în afara acelor persoane implicate în îndeplinirea contractului;

b) de a utiliza informațiile și documentele obținute sau la care are acces în perioada de derulare a contractului, în alt scop decât acela de a-și îndeplini obligațiile contractuale.

(2) Dezvăluirea oricărei informații față de persoanele implicate în îndeplinirea contractului se va face confidențial și se va extinde numai asupra acelor informații necesare în vederea îndeplinirii contractului.

7.2 O parte contractantă va fi exonerată de răspunderea pentru dezvăluirea de informații referitoare la contract dacă:

a) informația era cunoscută părții contractante înainte ca ea să fi fost primită de la cealaltă parte contractantă; sau

b) informația a fost dezvăluită după ce a fost obținut acordul scris al celeilalte părți contractante pentru asemenea dezvăluire; sau

c) partea contractantă a fost obligată în mod legal să dezvăluie informația.

7.3 Obligațiile prestatorului se completează cu cele prevăzute în Angajamentul de confidențialitate anexa la contract.

8. Obligațiile Furnizorului

A. Obligațiile cu privire la întocmirea documentației:

8.1- Furnizorul se obligă să presteze serviciile de proiectare prevăzute în contract cu profesionalismul și promptitudinea convenite angajamentului asumat și în conformitate cu propunerea sa tehnică și Tema de proiectare

8.2 Furnizorul este răspunzător de metodele de prestare utilizate precum și de calificarea personalului folosit pe toată durata contractului.

8.3 Furnizorul are obligația de a presta activitățile de proiectare conform Standardelor, reglementărilor tehnice, normativelor și prescripțiilor tehnice în vigoare precum și actelor normative incidente în cauză.

8.4 Furnizorul va avea și următoarele obligații:

- sa prezinte proiectul tehnic in termen rezonabil pentru prezentarea in CTE societate;
- soluționarea neconformităților și/sau a neconcordanțelor semnalate de catre Beneficiar și prezentarea modificărilor către Beneficiar;
- elaborarea instrucțiunilor de utilizare a echipamentului;
- sa informeze Beneficiarul cu privire la toate dificultatile intampinate in realizarea obiectivului contractului si sa contribuie la solutionarea problemelor aparute in cursul executarii contractului;
- sa propuna solutii tehnice pentru toate problemele aparute in cursul executiei, daca acestea sunt cauzate de omisiuni sau erori in cadrul Proiectului si sa suporte penalitati de intarziere in executarea contractului;

8.5 Toate drepturile de proprietate intelectuală asupra documentației care face obiectul prezentului contract se transmit Beneficiarului odată cu predarea documentației.

B. Obligațiile cu privire la livrarea echipamentului:

8.6 Furnizorul se obligă să livreze Beneficiarului la Punctul de lucru din Comuna Dragomirești, Județul Dambovită- echipamentul și să-l pună în funcțiune, în conformitate cu documentația tehnică întocmită.

8.7 - Furnizorul se obligă să furnizeze produsele la standardele și/sau performanțele prezentate în propunerea tehnică și să prezinte:

- facturi,
- certificari ATEX,
- declaratie de conformitate,
- manuale pentru fiecare echipament livrat care vor cuprinde instructiuni de mentenanta si utilizare.

8.8 – Furnizorul se obligă să despăgubească Beneficiarul împotriva oricăror:

i) reclamații și acțiuni în justiție, ce rezultă din încălcarea unor drepturi de proprietate intelectuală (brevete, mărci înregistrate etc.), legate de echipamentele, materialele, instalațiile sau utilajele folosite pentru sau în legătură cu produsele achiziționate;

ii) daune-interese, costuri, taxe și cheltuieli de orice natură, aferente, cu excepția situației în care o astfel de încălcare rezultă din respectarea caietului de sarcini întocmit de către Beneficiar.

8.9 Sa prezinte Beneficiarului toate documentatiile ce atesta calitatea produsului care face obiectul contractului.

8.10 Sa execute fara plata, remediile echipamentului cu deficiente si abateri dupa caz de la documentatia tehnica de executie, standarde, prescriptii tehnice constatate pe parcursul derularii contractului, la receptie sau in perioada de garantie, si dovedite a fi din vina sa.

8.11 Furnizorul se obliga sa instruiasca personalul la punerea in functiune a echipamentului si sa asigure asistenta tehnica si reglajele necesare pentru utilizarea echipamentului la fabricatia primului lot al produselor, pentru care a fost executat.

8.12 Respectarea obligatiilor si responsabilitatilor pe linie de securitate si sanatate in munca in conformitate cu H.G. nr.1425/2006 inscrise in Conventia anexa la contract.

9. Obligațiile Beneficiarului

9.1 Beneficiarul se obligă să achiziționeze produsele care fac obiectul contractului și să plătească prețul convenit în prezentul contract.

9.2 Beneficiarul se obligă să efectueze plata conform art.4 din contract. Plățile se vor efectua în lei prin respectarea prevederilor legale.

9.3 Beneficiarul se obligă să pună la dispoziția Furnizorului orice informații pe care acesta le consideră necesare îndeplinirii contractului.

9.4 Beneficiarul se obliga sa aduca la cunostinta Furnizorului prin notificare, observatiile, solicitarile privind clarificarile/completarile pe care le considera necesare la documentatiile ce i-au fost predate in termen de 5 zile de la primirea documentatiilor.

9.5 Beneficiarul se obligă să pună la dispoziția Furnizorului CAP DE SERTIZAT cu inel de cauciuc și CAP de sertizat cu bacuri.

9.6 Beneficiarul se obligă să pună la dispoziția Furnizorului orice informații pe care acesta le-a cerut în propunerea tehnică și pe care le consideră necesare îndeplinirii contractului. Aceste informații includ dar nu se limitează la echipamente similare din linia tehnologică a societății.

9.7 Respectarea obligațiilor și responsabilităților pe linie de securitate și sănătate în munca în conformitate cu H.G. nr. 1425/2006 înscrise în Convenția anexă la contract.

10. Sancțiuni pentru neîndeplinirea culpabilă a obligațiilor

10.1 În cazul în care Beneficiarul nu onorează facturile în termen de 30 de zile de data scadenței, Furnizorul poate să solicite penalități în cuantum de 0,01% pe zi de întârziere calculate la valoarea neachitată, fără a depăși nivelul sumei asupra căreia se calculează.

10.2 În cazul neîndeplinirii obligațiilor contractuale, îndeplinirii cu întârziere sau în mod necorespunzător, Furnizorul va plăti o penalizare de 0,01% pe zi calculată la valoarea serviciilor neîndeplinite, îndeplinite cu întârziere sau în mod necorespunzător, fără a depăși nivelul sumei asupra căreia se calculează.

10.3 În cazul în care Furnizorul nu livrează produsul la termenul stabilit conform art. 6, pct. 6.2, acesta este obligat să restituie avansul de 40 % acordat de Beneficiar.

10.4 Nerespectarea de către părți a obligațiilor prevăzute în prezentul contract dă dreptul părții lezate să considere contractul reziliat conform prevederilor art. 16.

Rezilierea contractului nu are nici un efect asupra obligațiilor scadente.

10.5 Beneficiarul își rezervă dreptul de a renunța oricând la contract, printr-o notificare scrisă adresată prestatorului, fără nici o compensație, dacă acesta din urmă intră în insolvență, cu condiția ca această renunțare să nu prejudicieze sau să afecteze dreptul la acțiune sau despăgubire pentru Furnizor. În acest caz, Furnizorul are dreptul de a pretinde numai plata corespunzătoare pentru partea din contract îndeplinită până la data denunțării unilaterale a contractului.

CLAUZE SPECIFICE

11. Garanția de bună execuție a contractului

11.1 Furnizorul se obligă să constituie garanția de bună execuție a contractului în cuantum de 5 % din valoarea fără TVA a contractului, în termen de 10 zile lucrătoare de la data semnării contractului, sub sancțiunea rezilierii de drept a contractului.

11.2 Garanția de bună execuție se constituie pe toată perioada de derulare a contractului, prin virament bancar, instrument de garantare emis în condițiile legii de o societate bancară sau de o societate de asigurări.

Furnizorul are obligația de a deschide un cont la dispoziția Beneficiarului, la o bancă agreată de ambele părți.

11.3 (1) În situația în care părțile convin prelungirea termenului de execuție a contractului, precum și pentru orice motiv (inclusiv forța majoră) executantul are obligația de a prelungi valabilitatea garanției de bună execuție, cu o durată corespunzătoare, care să acopere atât perioada de execuție cât și perioada de garanție acordată executării contractului, cu cel puțin 7 zile înainte de expirarea valabilității instrumentului (politei/scrisorii bancare) de garanție de bună execuție.

(2) Garanția de bună execuție ce se va prelungi va fi valabilă de la data expirării celei inițiale pe perioada de prelungire a termenului de execuție și până la semnarea procesului verbal de recepție finală.

11.4 Beneficiarul are dreptul de a emite pretenții asupra garanției de bună execuție, în limita prejudiciului creat, dacă Furnizorul nu își execută, execută cu întârziere sau execută necorespunzător obligațiile asumate prin prezentul contract. Anterior emiterii unei pretenții asupra garanției de bună execuție, Beneficiarul are obligația de a notifica acest lucru Furnizorului, cât și emitentului instrumentului de garantare, precizând obligațiile care nu au fost respectate.

11.5 Garanția de bună execuție se restituie în termen de 14 zile de la data încheierii procesului verbal de punere în funcțiune a echipamentului livrat, dacă Beneficiarul nu a ridicat până la acea dată pretenții asupra ei.

12. Perioada de garanție acordată produselor

12.1 Perioada de garanție este de 24 de luni și va începe să curgă de la data punerii în funcțiune a produsului, ocazie cu care se va încheia între părți Procesul verbal de punere în funcțiune.

12.2 Beneficiarul are dreptul de a notifica Furnizorului, telefonic, fax, e-mail sau prin poștă, orice plângere sau reclamație ce apare în conformitate cu această garanție.

12.3 La primirea unei sesizări privind starea tehnică a unui/unor produse, Furnizorul are obligația de a remedia defecțiunea/defecțiunile, în maxim 72 de ore, garantând repararea bunurilor și înlocuirea rapidă a pieselor defecte, pe cheltuielile acestuia, atunci când defecțiunile s-au produs din vina sa.

12.4 Dacă Furnizorul după ce a fost notificat nu reușește să remedieze defectul în perioada convenită, Beneficiarul are dreptul de a lua măsuri de remediere pe riscul și spezele Furnizorului și fără a aduce nici un prejudiciu oricărui alt drepturi pe care Beneficiarul le poate avea față de Furnizor prin contract.

12.5 În cadrul termenului de garanție, Furnizorul se obligă să acorde servicii pentru produsele livrate și furnizarea de piese de schimb, aceste operațiuni făcându-se conform certificatului de garanție.

Produsele noi care, în cadrul perioadei de garanție, le înlocuiesc pe cele defecte beneficiază de o nouă perioadă de garanție care curge de la data înlocuirii produsului.

13. Livrarea și documentele care însoțesc produsele

13.1 Furnizorul are obligația de a livra produsele la punctul de lucru al Beneficiarului din comuna Dragomirești, județul Dambovița.

13.2 - Furnizorul va transmite Beneficiarului documentele care însoțesc produsele:

- a) factura fiscală;
- b) avizul de expediție;
- c) declarație de conformitate;
- d) certificatul de garanție;
- e) Documentația tehnică (cartea tehnică, instrucțiuni de întreținere și funcționare, etc.) în limba română;

14. Recepție și verificări

14.1 (1) Recepția cantitativă și calitativă se va face la sediul Beneficiarului, aceasta consemnându-se într-un proces verbal de recepție semnat de reprezentanții autorizați ai celor două părți, având în vedere testările/probele prevăzute în documentația tehnică.

(2) Acceptarea finală se va face doar dacă echipamentul a fost pus în funcțiune și a fost urmărit în exploatare cel puțin 8 ore iar personalul desemnat a fost instruit de Furnizor.

14.2 Calitatea produsului este atestată prin documentație de calitate care va însoți obligatoriu produsul la livrare și care va cuprinde:

- Declarația de conformitate și certificatul de garanție;
- Cartea tehnică;
- Certificat de calitate pentru componentele electrice, pneumatice și hidraulice;
- Alte documente necesare certificării și care intră în obligația producătorului/ furnizorului.

14.3 Documentația de proiectare ce face obiectul prezentului contract, însoțită de borderoul cu piese scrise și desenate, se va preda Beneficiarului la sediul acestuia în numărul de exemplare convenit - 1 exemplar letric și 1 exemplar în format electronic.

Recepția documentației se va efectua în baza unui proces verbal de predare – primire a lucrărilor, semnat de beneficiar la predarea documentațiilor.

14.4 (1) Beneficiarul are dreptul de a verifica modul de prestare a serviciilor pentru a stabili conformitatea lor cu prevederile din tema de proiectare. În vederea alegerii variantei finale a echipamentului, proiectantul va prezenta beneficiarului, înainte de lansarea în fabricație a produsului, variantele tehnice posibile cu menționarea avantajelor, respectiv dezavantajelor aferente.

(2) Termenul de verificare, de modificare sau completare a documentației este de maxim 10 zile de la comunicările făcute în scris între părți.

14.5 Documentația tehnică trebuie să cuprindă cel puțin:

- a) o descriere generală;
- b) desene și scheme tehnologice, din care să reiasă modul de funcționare;
- c) lista componentelor, inclusiv caracteristicile tehnice nominale;

d) instrucțiunile trebuie să cuprindă desene și scheme necesare punerii în funcțiune, întreținere, inspecție, verificare și dacă este cazul, repararea echipamentului sau dispozitivelor de protecție în ceea ce privește securitatea.

15. Amendamente

15.1 Partile contractante pot, pe durata îndeplinirii contractului, să convină modificarea clauzelor contractului, prin acte adiționale, numai în cazul apariției unor circumstanțe care lezează interesele comerciale legitime ale acestora și care nu au putut fi prevăzute la data încheierii contractului.

15.2 Partile contractante au dreptul, pe durata îndeplinirii contractului, să convină, prin act adițional adaptarea acelor clauze afectate de modificări ale legii.

16. Înțetarea, Rezilierea contractului

16.1 Prezentul contract va fi reziliat de drept, în cazul în care Furnizorul nu face dovada constituirii garanției de bună execuție a contractului, în termen de 10 zile lucrătoare de la data semnării contractului.

16.2 Prezentul contract încetează de plin drept, fără a mai fi necesară intervenția unei instanțe judecătorești în cazul în care una dintre părți:

- este declarată în stare de incapacitate de plăți sau a fost declanșată procedura de prevenire a insolvenței și de insolvență sau își încetează activitatea;

- cesionează drepturile și obligațiile sale prevăzute în prezentul contract fără acordul celeilalte părți.

- își încalcă vreuna dintre obligațiile sale după ce a fost avertizată printr-o notificare scrisă, de către cealaltă parte, că o nouă nerespectare a acestora va duce la rezilierea prezentului contract,

sau

- în termen de 5 zile de la data primirii notificării emisa de către cealaltă parte, prin care i s-a adus la cunoștință că nu și-a executat, ori își execută în mod necorespunzător oricare din obligațiile ce îi revin.

16.3 În cazul în care Furnizorul nu livrează produsul la termenul stabilit conform art 6, pct.6.2, acesta este obligat să restituie avansul de 40 % acordat de Beneficiar.

16.4 Partea care invocă o cauză de încetare a prevederilor prezentului contract o va notifica celeilalte părți, cu cel puțin 5 zile înainte de data la care încetarea urmează să-și producă efectele.

16.5 Rezilierea prezentului contract nu va avea nici un efect asupra obligațiilor deja scadente între părțile contractante.

16.6 Prevederile prezentului capitol nu înlătură răspunderea părții care în mod culpabil a cauzat încetarea contractului.

16.7 Dacă Beneficiarul reziliază prezentul contract, va fi îndreptățit să recupereze de la Furnizor fără a renunța la celelalte acțiuni la care este îndreptățit în baza prezentului contract, orice pierdere sau prejudiciu suferit.

17. Asigurări

17.1 - Beneficiarul nu va fi responsabil pentru nici un fel de daune-interese, compensații plătibile prin lege, în privința sau ca urmare a unui accident sau prejudiciu adus unui muncitor sau altei persoane angajate de Furnizor, cu excepția unui accident sau prejudiciu rezultând din vina beneficiarului, a agenților sau a angajaților acestuia.

18. Subcontractanți (dacă este cazul)

18.1 - Furnizorul are obligația, în cazul în care subcontractează părți din contract, de a încheia contracte cu subcontractanții desemnați, numai cu acordul Beneficiarului, în aceleași condiții în care el a semnat contractul cu Beneficiarul.

18.2 - Furnizorul are obligația de a prezenta la încheierea contractului, toate contractele încheiate cu subcontractanții desemnați.

Lista subcontractanților, cu datele de recunoaștere ale acestora, cât și contractele încheiate cu aceștia se constituie în anexe la contract, dacă este cazul.

18.3 - Furnizorul este pe deplin răspunzător față de Beneficiar de modul în care îndeplinește contractul.

Subcontractantul este pe deplin răspunzător față de Furnizor de modul în care își îndeplinește partea sa din contract.

18.4 - Furnizorul poate schimba oricare subcontractant numai dacă acesta nu și-a îndeplinit partea sa din contract. Schimbarea subcontractantului nu va schimba prețul contractului și va fi notificată Beneficiarului.

19. Asociați (dacă este cazul)

19.1 - Furnizorul are obligația de a încheia acordul de asociere cu asociatul/asociații desemnat/desemnate în oferta, în aceleași condiții în care el a semnat Contractul cu Beneficiarul.

19.2 - (1) La încheierea Contractului, Furnizorul are obligația de a prezenta acordul de asociere în original.

(2) Acordul de asociere constituie parte integrantă a prezentului Contract.

19.3 - Furnizorul este pe deplin răspunzător față de Beneficiar de modul în care asociatul/asociații îndeplinesc Contractul.

20. Tert sustinator (dacă este cazul)

20.1 - Tertul sustinator – _____ - prin angajamentul ferm prezentat de Furnizor _____ garantează că, în cazul în care contractantul întâmpină dificultăți din punct de vedere tehnic și profesional pe parcursul derulării contractului, se obligă să asigure îndeplinirea completă și reglementară a obligațiilor contractuale din punct de vedere tehnic și profesional prin implicarea sa directă.

20.2 - În situația prevăzută la pct.21.1, sustinătorul răspunde pentru prejudiciile cauzate Beneficiarului ca urmare a nerespectării obligațiilor prevăzute în angajament, acesta din urmă având posibilitatea de acțiune directă împotriva sustinătorului.

21. Cesiunea

21.1 Furnizorul are obligația de a nu transfera total sau parțial obligațiile sale asumate prin contract, fără să obțină, în prealabil, acordul scris al beneficiarului.

21.2 Cesiunea nu va exonera Furnizorul de nici o responsabilitate privind garanția sau orice alte obligații asumate prin contract.

22. Forța majoră

22.1 Forța majoră este constatată de o autoritate competentă și exonerează părțile contractante de îndeplinirea obligațiilor asumate prin prezentul contract, pe toată perioada în care aceasta acționează.

22.2 Îndeplinirea contractului va fi suspendată în perioada de acțiune a forței majore, dar fără a prejudicia drepturile ce li se cuveneau părților până la apariția acesteia.

22.3 Partea contractantă care invocă forța majoră are obligația de a notifica celeilalte părți, imediat și în mod complet, producerea acesteia și să ia orice măsuri care îi stau la dispoziție în vederea limitării consecințelor, precum și de a notifica celeilalte părți încetarea cauzei acesteia în maximum 5 zile de la încetare.

22.4 Dacă forța majoră acționează sau se estimează că va acționa o perioadă mai mare de 2 luni, fiecare parte va avea dreptul să notifice celeilalte părți încetarea deplin drept a prezentului contract, fără ca vreuna din părți să poată pretinde celeilalte daune-interese.

23. Soluționarea litigiilor

23.1 Beneficiarul și Furnizorul vor depune toate eforturile pentru a rezolva pe cale amiabilă, prin tratative directe, orice neînțelegere sau dispută care se poate ivi între ei în cadrul sau în legătură cu îndeplinirea contractului.

23.2 Dacă, după 15 de zile de la începerea acestor tratative, Beneficiarul și Furnizorul nu reușesc să rezolve în mod amiabil o divergență contractuală, fiecare poate solicita ca disputa să se soluționeze de către instanțele judecătorești competente de la sediul Beneficiarului

24. Limba care guvernează contractul

Limba care guvernează contractul este limba română.

25. Comunicari

25.1 (1) Orice comunicare între părți, referitoare la îndeplinirea prezentului contract, trebuie să fie transmisă în scris, și va fi considerată corect efectuată dacă va fi transmisă prin posta, fax, email sau înmănare directă părții careia îi este adresată, la adresele menționate la art. 1

(2) Orice document scris trebuie înregistrat atât în momentul transmiterii cât și în momentul primirii.

26 Legea aplicabilă contractului

26.1 Contractul va fi interpretat conform legilor din România.

27. CLAUZE SPECIFICE

27.1 Modificarea prezentului contract se face numai prin act adițional încheiat între părțile contractante.

27.2 Având în vedere specificul UPS Dragomirești S.A., accesul mijloacelor de transport, al personalului Furnizorului se va realiza conform regulamentelor și legislației aplicabile acestora.

27.3 Respectarea obligațiilor și responsabilităților pe linie de protecția informațiilor în conformitate cu Angajamentul de confidențialitate, anexa la contract.

27.4. Fără a aduce atingere nici unei alte prevederi din conținutul prezentului contract, părțile convin să aplice și să respecte prevederile Regulamentului (UE) nr. 679/2016 al Parlamentului European și al Consiliului din data de 27.04.2016 privind protecția persoanelor fizice în ceea ce privește prelucrarea datelor cu caracter personal și privind libera circulație a acestor date (GDPR).

Astfel, se considera că fiecare parte, se va alinia standardelor impuse de forul european. Fiecare parte, va utiliza și se va asigura că și împuternicitii /terții/destinatarii(dupa caz) cu care derulează relații contractuale, utilizează datele cu caracter personal ale reprezentanților operatorului de date cu respectarea întocmai a prevederilor regulamentului susmenționat, privind prelucrarea, scopul prelucrării, durata prelucrării, precum și transferul/portarea acestor date.”

27.5 Prezentul contract, împreună cu anexele sale care fac parte integrantă din cuprinsul său, reprezintă voința părților și înlătură orice altă înțelegere verbală dintre acestea, anterioară sau ulterioară încheierii lui.

27.6 Prezentul contract a fost încheiat într-un număr de 2 (două) exemplare, din care fiecare parte a primit un exemplar la data semnării lui.

BENEFICIAR,
S. UPS DRAGOMIREȘTI S.A.

FURNIZOR,

DIRECTOR GENERAL
Ing. NECULA CRISTINEL

DIRECTOR TEHNIC
Ing. STANESCU MARIAN

DIRECTOR ECONOMIC
Ec. ROTARU ELENA

DIRECTOR COMERCIAL
Ing. VLAD NICOLAE

OFICIUL JURIDIC
Cj. COSMAN MARIANA